

Deliberazione n. 1031

Adottata dal Direttore Generale in data 22.07.2024

Oggetto: **PROGRAMMA REGIONALE SARDEGNA FESR 2021 – 2027. PRIORITÀ 5 SARDEGNA PIÙ SOCIALE E INCLUSIVA. OSPEDALE – AZIONE 5.5.2 – DGR 4/62 DEL 15/02/2024 – CODICE CUP C29I24000700009.**

Autorizzazione a contrarre Procedura Negoziata, ai sensi dell'art. n. 50 comma 1 lett. e) del D. Lgs. 36/2023, per la fornitura di un Irradiatore di Sacche Ematiche, da installare presso il Corpo Staccato del P.O. San Michele dell'ARNAS "G. Brotzu". Importo complessivo a Base d'asta pari a € 200.000,00 oltre Iva di Legge.

PDEL/2024/1081

Publicata all'Albo Pretorio dell'Azienda a partire da 22.07.2024 per 15 giorni consecutivi e posta a disposizione per la consultazione.

Il Direttore Generale	Dott.ssa Agnese Foddis
Coadiuvato dal	
Direttore Amministrativo	Dott. Ennio Filigheddu
Direttore Sanitario	Dott. Raimondo Pinna

S.C. Affari Generali Ufficio Delibere

La presente Deliberazione prevede un impegno di spesa a carico dell'Azienda Ospedaliera Brotzu

SI  NO

**Su** proposta della S.C. A.B.S.E;

**Vista** la delibera n. 1500 del 12/12/2022 di delega di funzioni in favore del Dott. Davide Massacci, Responsabile del Settore "Area acquisti di beni sanitari e servizi/liquidazione fatture";

**Premesso** che con delibera n. 38/2 del 21 dicembre 2022, la Giunta regionale ha preso atto della decisione di approvazione del Programma regionale Sardegna FESR 2021-2027 dalla Commissione europea, nella quale sono ricomprese le azioni 5.5.1 "Completamento e allestimento della Rete sociosanitaria territoriale" e 5.5.2. "Rinnovo delle strumentazioni ospedaliere";

**Considerato** che entrambe le succitate azioni supportano gli indirizzi strategici delineati nel Piano regionale dei servizi sanitari, adottato con delibera della G.R. n. 9/22 del 24.03.2022, la quale mira alla riorganizzazione della rete territoriale e dell'offerta di servizi e implementa la visione "paziente-centrica", ponendo il cittadino al centro del sistema assistenziale, promuovendo il potenziamento del distretto sociosanitario quale punto di riferimento per l'assistito rispetto alla complessità della rete dei servizi e, altresì, favorisce la presa in carico globale dell'assistito;

**Dato atto** che con delibera n. 4/62 del 15.02.2024, è stato autorizzato l'avvio all'attuazione delle azioni di "Completamento e allestimento della Rete sociosanitaria territoriale" e di "Rinnovo delle strumentazioni ospedaliere" della Priorità 5 - OP4 "Sardegna più sociale e inclusiva" del Programma regionale FESR 2021-2027 ed è stato altresì approvato l'elenco delle operazioni da finanziare, assegnando le relative risorse alle Aziende sanitarie individuate quali "Soggetto beneficiario";

%

Segue deliberazione n. 1031 del 22.07.2024

- Considerato** che si rende necessario procedere all'acquisizione di un Irradiatore di Sacche Ematiche, da installare presso il Corpo Staccato del P.O. San Michele dell'ARNAS "G. Brotzu" e che lo stesso è stato inserito nell'elenco delle operazioni finanziate nella succitata deliberazione, per un importo complessivo del finanziamento pari a € 244.000,00 Iva inclusa;
- Ritenuto** pertanto di dover procedere a mezzo di Procedura Negoziata, ai sensi dell'art. n. 50 comma 1 lett. e) del D. Lgs. 36/2023, per la fornitura di un Irradiatore di Sacche Ematiche, da installare presso il Corpo Staccato del P.O. San Michele dell'ARNAS "G. Brotzu", tramite la pubblicazione di una RDO sulla piattaforma elettronica SardegnaCAT, con aggiudicazione determinata in conformità all'art. 108, comma 2 e comma 4 del D. Lgs. n. 36/2023;
- Considerato** che per l'acquisizione della fornitura in parola, l'importo complessivo a base d'asta è pari ad € 200.000,00 oltre Iva di legge;
- Rilevato** che non risultano attive convenzioni della Centrale regionale e della Consip relative a detta fornitura, per cui non possono essere applicate le disposizioni di cui al "Decreto spending review due" (D.L. 95/2012, convertito in legge 135/2012);
- Atteso** che si deve procedere, ai sensi dell'art. 15 del D. Lgs. 36/2023, alla nomina della Dott.ssa Jessica Troncia, Responsabile Area Acquisti Tecnologie e Gestione della Programmazione Aziendale, in qualità di RUP (Responsabile Unico del Progetto);
- Atteso** che ai sensi dell'art. n. 4 della Legge n. 241/90 le pubbliche amministrazioni sono tenute a determinare per ciascun tipo di procedimento relativo ad atti di loro competenza l'unità organizzativa responsabile dell'istruttoria e di ogni altro adempimento procedimentale, nonché dell'adozione del provvedimento finale;
- Visti** il Capitolato speciale di gara, il DGUE, il Patto d'Integrità, la Planimetria dei locali, il Disciplinare Tecnico, il Modello autodichiarazioni pari opportunità, il Modello verifiche e controlli principio DNSH e il Modello di avvenuto sopralluogo (All. "A" fg. 64), contenenti tutte le clausole contrattuali essenziali;
- Preso Atto** che è dovuto il contributo all'ANAC, ai sensi delle disposizioni di cui alla deliberazione n. 610 del 19.12.2023, per un importo pari ad € 250,00;
- Visti** il D. Lgs. n. 36/2023 e la Legge n. 241/90 e s.m.i.;
- Con** il parere favorevole del Direttore Amministrativo e del Direttore Sanitario;

#### DELIBERA

1. di autorizzare, il ricorso alla Procedura Negoziata, ai sensi dell'art. n. 50 comma 1 lett. e) del D. Lgs. 36/2023, per la fornitura di un Irradiatore di Sacche Ematiche, da installare presso il Corpo Staccato del P.O. San Michele dell'ARNAS "G. Brotzu", tramite la pubblicazione di una RDO sulla piattaforma elettronica SardegnaCAT, con aggiudicazione determinata in conformità all'art. 108, comma 2 e comma 4, del D. Lgs. n. 36/2023, per un importo complessivo a Base d'asta pari a € 200.000,00 oltre Iva di Legge;
2. di dare atto che l'importo di aggiudicazione verrà imputato al finanziamento **PROGRAMMA REGIONALE SARDEGNA FESR 2021 – 2027. PRIORITÀ 5 SARDEGNA PIÙ SOCIALE E INCLUSIVA. OSPEDALE – AZIONE 5.5.2 – DGR 4/62 DEL 15/02/2024 – CODICE CUP C29I24000700009**;

Segue deliberazione n. 1031 del 22.07.2024

3. di approvare il Capitolato speciale di gara, il DGUE, il Patto d'Integrità, la Planimetria dei locali, il Disciplinare Tecnico, il Modello autodichiarazioni pari opportunità, il Modello verifiche e controlli principio DNSH e il Modello di avvenuto sopralluogo (All. "A" fg. 64), contenenti tutte le clausole contrattuali essenziali;
4. di prendere atto che è dovuto il contributo all'ANAC, ai sensi delle disposizioni di cui alla deliberazione n. 610 del 19.12.2023, per un importo pari ad € 250,00;
5. di individuare l'Unità Organizzativa responsabile della istruttoria e di ogni altro adempimento procedimentale, nonché dell'adozione del provvedimento finale, nella S.C. Acquisizione Beni, Servizi ed Economato;
6. di nominare, ai sensi dell'art. 15 del D. Lgs. 36/2023, Responsabile Unico del Progetto (RUP), la Responsabile Area Acquisti Tecnologie e Gestione della Programmazione Aziendale, Dott.ssa Jessica Troncia;

Il Direttore Generale  
Dott.ssa Agnese Foddis

Il Direttore Amministrativo  
Dott. Ennio Filigheddu

Il Direttore Sanitario  
Dott. Raimondo Pinna



S.C. A.B.S.E.

SSR SARDEGNA

Rif. N.T.  
070 539388

**Capitolato PROGRAMMA REGIONALE SARDEGNA FESR 2021 – 2027. PRIORITÀ 5 SARDEGNA PIÙ SOCIALE E INCLUSIVA. OSPEDALE – AZIONE 5.5.2 – DGR 4/62 DEL 15/02/2024 – CODICE CUP C29I24000700009.** Procedura Negoziata, ai sensi dell'art. n. 50 comma 1 lett. e) del D. Lgs. 36/2023, per la fornitura di un Irradiatore di Sacche Ematiche, da installare presso il Corpo Staccato del P.O. San Michele dell'ARNAS "G. Brotzu".

#### Art. n. 1 Oggetto della fornitura

Il presente capitolato disciplina la fornitura, la consegna, l'installazione, il ritiro e lo smaltimento della vecchia apparecchiatura, il collaudo, la formazione e la garanzia con servizio di assistenza full-risk per la fornitura di un Irradiatore di Sacche Ematiche, da installare presso il Corpo Staccato del P.O. San Michele dell'ARNAS "G. Brotzu".

Il bene deve essere fornito completo di ogni accessorio occorrente per renderlo pienamente funzionante e idoneo all'uso cui è destinato. Quindi la ditta aggiudicataria, anche tenendo conto della configurazione proposta in offerta, dovrà provvedere alla fornitura di quanto si ritenga indispensabile per l'installazione e la corretta e piena funzionalità dell'apparecchiatura, anche se non esplicitamente indicato in capitolato.

Il dettaglio della configurazione e delle funzionalità richieste è riportato nei capitoli successivi.

L'apparecchiatura dovrà essere:

- Nuova di fabbrica;
- In produzione;
- Di ultima generazione;
- In versione aggiornata al momento della consegna.

**L'importo complessivo a base d'asta è pari a € 200.000,00 oltre Iva di Legge.**

**Non sono ammesse offerte eccedenti l'importo a base d'asta sopra indicato, pena l'esclusione dalla procedura.**

L'Amministrazione si riserva di non procedere ad aggiudicazione, ovvero di recedere in qualsiasi momento dal contratto sottoscritto, previa formale comunicazione e pagamento delle prestazioni già eseguite, nel caso in cui Consip S.p.A o altre centrali di committenza regionali, rendano disponibili convenzioni di beni equivalenti a quelli oggetto della presente procedura, a condizioni migliorative in termini di parametri quali – quantitativi, ovvero in tutte le ipotesi di cui alla Legge 135/2012 (Spending Review).

#### Art. n. 2 Requisiti generali dei prodotti

I beni forniti dovranno essere conformi agli standard di qualità e sicurezza previsti dalla normativa nazionale e comunitaria di riferimento. Il Fornitore dovrà pertanto garantire, al momento della presentazione dell'offerta, la conformità dei beni proposti alle normative CEI (ove previste), alle Direttive di prodotto e/o ad altre disposizioni internazionali riconosciute, come di seguito meglio indicate e descritte. Le apparecchiature fornite, pertanto, dovranno essere corredate della documentazione attestante la sussistenza dei requisiti sopra indicati.

In particolare, le apparecchiature fornite dovranno rispettare:

- la marcatura CE e, ove previsto, la marcatura CE secondo il nuovo Regolamento UE 2017/745 (o Direttiva 93/42/CEE, recepita con D. Lgs. n.46/97 e ss.mm.ii per il periodo transitorio di entrata in vigore del citato Regolamento);
- la conformità alle vigenti disposizioni in materia di sicurezza stabilite nel D. Lg s. n. 81/2008;
- la conformità alle norme vigenti in campo nazionale e comunitario per quanto attiene alle autorizzazioni alla produzione, alla importazione ed alla immissione in commercio.

**Le stazioni appaltanti e gli enti concedenti contribuiscono al conseguimento degli obiettivi ambientali previsti dal Piano d'azione per la sostenibilità ambientale dei consumi nel settore della pubblica amministrazione attraverso l'inserimento, nella documentazione progettuale e di gara, almeno delle specifiche tecniche e delle clausole contrattuali contenute nei criteri ambientali minimi, definiti per**



S.C. A.B.S.E.

SSR SARDEGNA

**specifiche categorie di appalti e concessioni, differenziati, ove tecnicamente opportuno, anche in base al valore dell'appalto o della concessione, ai sensi dell'art. 57 del D. Lgs. 36/2023.**

**Vista l'entità modestissima dei lavori ancillari e, all'interno di essi, l'entità minima delle demolizioni previste, non si ritiene necessario ricorrere a specifiche istruzioni in materia di Criteri ambientali minimi.**

#### **Art. n. 3 Caratteristiche tecniche minime e configurazione minima dell'apparecchiatura.**

- Irradiazione contemporanea di almeno 3 sacche di almeno 300 ml di sangue (dimensioni di riferimento: cm 30 x cm 18 x cm 2, 5) o di emocomponenti (dimensioni di riferimento cm 22,5x cm 12,5 x cm 2,5) con singola o doppia camera.
- Tempo richiesto per impartire una dose di 25 Gy inferiore a 7 minuti.
- Variazione di dose minore del 30% tra la periferia del cestello e l'asse centrale.
- Valori di tensione massima applicabile alla sorgente radiogena < 200kV.
- Radiazione di fuga ai massimi parametri di funzionamento non superiore a 1 µSv/h a contatto da qualsiasi punto accessibile della superficie esterna dell'apparecchiatura.
- Tracciabilità dei protocolli eseguiti e possibilità di esportazione dei dati.
- Sistema autonomo di raffreddamento senza la necessità di alimentazione di acqua proveniente da fonti esterne per il proprio raffreddamento nonché l'assenza dell'impianto di scarico.
- Software di registrazione delle attività.
- Lettore di codice a barre per la lettura del codice identificativo delle sacche, con possibilità di recuperare i dati dei singoli cicli d'irradiazione e registrazione delle attività.
- Il software dello strumento deve richiedere la lettura del codice della sacca (codice identificativo (CDM) e codice identificativo frazione della sacca (bag) e dare un allarme o un blocco in caso di presentazione della stessa unità per evitare il doppio trattamento accidentale.
- Possibilità di esportazione dei dati (in formato Excel ed eventuali altri formati); i file prodotti devono poter essere trasferiti su un adeguato dispositivo di archiviazione che garantisca i criteri relativi alla sicurezza e alla privacy.
- Tre livelli d'accesso protetti da password: utente-utilizzatore, utente-amministratore, assistenza tecnica.
- Indicatori di funzione e spie di sicurezza ed allarmi.
- Fornitura di un elettrometro con camera a ionizzazione, o analogo rivelatore a stato solido, per le energie e i ratei di dose dei fasci X emessi dall'irradiatore necessario per la verifica della dose erogata. Il sistema fornito deve essere completo del certificato di calibrazione rilasciato da un centro SIT.
- Fornitura di un fantoccio dedicato, in PMMA o solid water, da posizionare nell'alloggiamento delle sacche di emoderivati per la verifica delle prestazioni dosimetriche dell'irradiatore.
- Disponibilità di sistema per il controllo in tempo reale dell'irradiazione in corso mediante strumento misuratore di dose dedicato. Tale strumento deve essere in grado di:
  - registrare l'avvenuta irradiazione. Il controllo dell'irradiazione potrà essere anche indipendente dal sistema di gestione dell'apparecchiatura.
  - fornire un'indicazione (indipendente da quella dell'apparecchiatura) di tempo e dose erogata.
  - Eseguire un test di funzionamento indipendente dall'irradiatore.
  - stampare o comunque documentare la dose e il tempo misurati. Il documento prodotto potrà essere direttamente applicato alla sacca irradiata.

#### **PROGETTAZIONE PROTEXIMETRICA**

Sarà a carico della ditta includere nell'offerta il progetto proteximetrico, a firma di un Esperto di Radioprotezione, relativo alla installazione del nuovo irradiatore sulla base del carico di lavoro che verrà fornito in sede di sopralluogo. Sono allegate al presente capitolato le planimetrie dei locali oggetto dell'installazione.

La verifica e l'approvazione del progetto proteximetrico avverrà a cura dell'Esperto di Radioprotezione dell'ARNAS, che indicherà le eventuali modifiche necessarie. L'accettazione del progetto darà seguito al benessere di cui all'art. 130 comma 1. lettera b) numero 1) del D. Lgs. 101/2020. Sarà a carico della ditta aggiudicataria la realizzazione, se necessario, delle opere proteximetriche necessarie in conformità al progetto presentato.

In alternativa, se esistono i presupposti, la ditta potrà dichiarare che l'apparecchio è auto schermato e che quindi non necessita di schermature aggiuntive. In tal caso dovranno allegare in offerta le relative caratteristiche tecniche della macchina e la distribuzione della dose attorno all'irradiatore.

#### **Art. n.4 Servizi connessi alla fornitura.**

Le prestazioni ed attività descritte nei successivi paragrafi costituiscono servizi connessi all'esecuzione della fornitura delle apparecchiature, vale a dire che il corrispettivo per l'esecuzione di tali prestazioni ed attività deve intendersi incluso nel prezzo offerto dai concorrenti per la fornitura dell'apparecchiatura. L'aggiudicatario della gara risulterà, pertanto, obbligato ad eseguire anche tutte le seguenti prestazioni contrattuali, unitamente alla fornitura delle apparecchiature richieste, il tutto per il prezzo complessivo offerto in sede di gara.

#### **Art. n.5 Consegna, installazione, ritiro e smaltimento**

La consegna e l'installazione dell'apparecchiatura oggetto della presente fornitura, in modo che la stessa sia funzionale e possa essere collaudata, dovrà avvenire entro **90 (novanta) giorni** solari e consecutivi dalla data di comunicazione dell'aggiudicazione, ovvero nei termini più brevi indicati nelle condizioni di fornitura indicate in sede di offerta.

Decorsi tali termini si procederà al calcolo delle penali come da apposito articolo del presente Capitolato speciale e, eventualmente, alla diffida di cui all'art. 122 del D. Lgs 36/2023.

Le prestazioni relative alla consegna ed installazione della nuova apparecchiatura ed il ritiro e lo smaltimento del *Gammacell 1000 Elite* sono da intendersi incluse nel prezzo offerto dall'Aggiudicatario e comprendono ogni prestazione, onere e spesa che si renda necessaria per l'erogazione della prestazione, nulla escluso.

Dette prestazioni comprendono, a solo titolo esemplificativo e non esaustivo, imballaggio, trasporto, carico e scarico, facchinaggio, consegna al piano dell'unità operativa alla quale è destinata la fornitura, installazione, compresi i necessari collegamenti e fissaggi, rimozione dell'imballaggio, compresa la pulizia dei luoghi di lavoro successivamente all'installazione, verifiche tecniche post installazione, messa in funzione dell'apparecchiature, esecuzione delle Verifiche di Sicurezza Elettrica ad ogni consegna ed ogni altra prestazione accessoria alla consegna.

Le apparecchiature oggetto della fornitura dovranno essere consegnate ed installate, a cura e spese dell'Aggiudicatario.

Sono da considerarsi incluse nella base d'asta, oltre a quanto tutto già espressamente riportato nel presente capitolato, anche tutte le attività necessarie per una installazione a regola d'arte dell'apparecchiatura e tutte le azioni necessarie al fine di garantire un funzionamento dell'apparecchiatura come da indicazioni del fabbricante, ovvero, a titolo esemplificativo e non esaustivo (ove necessario):

- Adeguamenti strutturali;
- Adeguamenti impiantistici;
- Piastre di distribuzione del carico;
- Sistemi di raffreddamento apparecchiatura e/o locale;
- Fornitura di PC e HW necessario per il controllo dell'apparecchiatura ed un suo completo utilizzo;
- Eventuali Interfacciamenti;
- Realizzazione prese e/o quadri elettrici;

Come specificato sopra, per utilizzare il nuovo macchinario è necessario eseguire alcuni interventi di adeguamento edile e impiantistico del "locale irradiatore", già soggetto a interventi come meglio specificato di seguito.

Attualmente, l'apparecchiatura esistente è collocata in un vano situato nei locali al piano 0 del Corpo Staccato del PO San Michele, realizzato a seguito del progetto "Realizzazione vano destinato all'apparecchiatura per l'irradiazione del sangue". In tale contesto, sono state effettuate opere di adeguamento impiantistico e strutturale (vedi A Disciplinare tecnico e Tav. UNICA). Il solaio esistente è già stato oggetto di rinforzo strutturale. Infatti, al fine di ripartire il carico del dispositivo esistente, caratterizzato da un peso di 1150 kg, è stata realizzata una piastra in acciaio di dimensioni 1000x1000 mm e spessore 10 mm.

Al fine di recepire quanto disposto dal progetto di prevenzione incendi di modifica e integrazione del progetto approvato con protocollo COM-CA 10517 dell'11/07/2016, autorizzato con nulla osta del 17/11/2023, si rende necessaria la realizzazione di un filtro a prova di fumo in sovrappressione e le seguenti opere edili e impiantistiche (vedi 04 TAV 2\_CS PO modifica prog. 2016). Pertanto, di seguito sono elencati gli interventi caratterizzanti l'intervento in parola, elenco da considerarsi non esaustivo e da integrarsi a carico dell'Appaltatore ai fini del raggiungimento dei requisiti impiantistici e delle certificazioni delle opere finalizzate alla prevenzione degli incendi.

- **Realizzazione di una parete divisoria**, in lastre di cartongesso aventi resistenza al fuoco non inferiore a REI/EI 60, di delimitazione tra il corridoio d'ingresso e la porta di accesso al vano di alloggiamento dell'apparecchiatura di dimensioni 2230 x 3200 mm circa. La nuova parete dovrà essere realizzata mediante disposizione di orditura metallica costituita da profili in acciaio zincato, nello specifico, quelli perimetrali aventi forma ad "U" spessore 75 mm e da montanti verticali a "C" posti a un interasse di 60 cm ad eccezione del vano porta che sarà opportunamente irrobustito, su cui verranno interposte le lastre di gesso rivestito di spessore 12,5 mm;
- **Rivestimento antincendio delle preesistenti pareti perimetrali in laterizio** mediante fornitura e posa in opera di lastre aventi resistenza al fuoco non inferiore a REI/EI 60 in calcio silicato idrato rinforzato con fibre di cellulosa ed additivi inorganici, esenti da amianto, fibre inorganiche, gesso ed altre matrici minerali idrate, dello spessore 9 mm. Le lastre di cui sopra saranno fissate direttamente alla muratura da proteggere seguendo accuratamente le prescrizioni del produttore, mediante impiego di specifici tasselli metallici ad espansione nel numero minimo di 4 per ogni mq, compreso la rifinitura delle giunzioni delle lastre mediante stuccatura con apposito composto e banda di supporto;
- **Fornitura e posa in opera di n.1 porta tagliafuoco** di caratteristiche non inferiori a EI 60 ad un'anta dim. 900x2150 mm, di accesso al vano precedentemente detto;
- **Installazione di apparecchi illuminanti** di sicurezza di almeno 5 lux
- **Installazione di sistemi di areazione naturale o forzata**, da collocare all'interno del vano di irradiazione con scarico verso l'esterno adeguatamente filtrato con idonei apparati. Eventuali sistemi di ventilazione forzata devono essere realizzati in modo da evitare il ricircolo dell'aria, anche in caso di incendio, ed avere alimentazione elettrica secondaria che entri in funzione automaticamente;
- **Installazione di comando elettrico generale posto all'esterno dei locali.**
- **Rimodulazione funzionale della preesistente controsoffittatura:**
  - rimozione della preesistente bordatura perimetrale e sostituzione con pannello resistente al fuoco in relazione alla posa in opera del rivestimento antincendio degli spiccati murari preesistenti;
  - fornitura e montaggio delle pannellature mancanti e relativa orditura di sostegno, necessarie a costituire la continuità della plafonatura;
- **Tinteggiatura** delle superfici verticali degli ambienti interessati dalle lavorazioni mediante applicazione di due mani di idropittura lavabile traspirante, colore bianco, resistente all'invecchiamento, agli agenti atmosferici ed alle muffe, a base di resine sintetiche;

**L'Operatore Economico dovrà produrre una relazione, massimo 4 pagine A4 e due schemi grafici, in merito alla soluzione da ingegnerizzare per l'adeguamento dei locali, tenendo conto degli interventi non previsti dalla Stazione Appaltante, ma che saranno necessari per dare il bene perfettamente funzionante.**

#### **RITIRO E SMALTIMENTO**

L'Aggiudicatario dovrà procedere alla disinstallazione e al ritiro dell'irradiatore attualmente presente nei locali dell'ARNAS G. Brotzu (mod. Gammacell 1000 Elite) ed al suo relativo ritiro e smaltimento secondo la normativa vigente e in coerenza con le modalità previste dal produttore. Le prestazioni relative al ritiro ed allo smaltimento devono intendersi incluse nel prezzo offerto dall'Aggiudicatario per l'esecuzione della fornitura e comprendono ogni prestazione, onere e spesa che si renda necessaria, nulla escluso.

Dette prestazioni comprendono, a solo titolo esemplificativo e non esaustivo, imballaggio, trasporto, carico e scarico, facchinaggio, compresa la pulizia dei luoghi di lavoro successivamente al ritiro delle apparecchiature.

Saranno a carico dell'aggiudicatario tutte le attività relative al trasporto della sorgente sino al punto di smaltimento compreso il coordinamento del trasporto con tutte le Autorità Competenti coinvolte. A tal fine la ditta dovrà prendere in carico la sorgente con la assunzione di responsabilità ai sensi del N.O. Prefettizio.

Al termine del trasporto al centro di smaltimento la ditta dovrà fornire all'ARNAS la relativa documentazione.



## COLLAUDO

Prima dell'effettuazione del primo irradiazione delle sacche ematiche dovrà essere eseguita la procedura di collaudo. L'aggiudicatario stabilirà una data di collaudo con il supporto di un Referente indicato dall'ARNAS G. Brotzu che, in contraddittorio con l'Impresa fornitrice procederà alle verifiche tecniche e funzionali previste dal Costruttore.

L'apparecchiatura dovrà essere consegnata unitamente alla manualistica d'uso e di servizio ed alle attestazioni e certificazioni di conformità.

Le operazioni di collaudo avranno ad oggetto tutti i beni compresi nella fornitura, inclusi tutti i dispositivi accessori ed i software eventualmente installati.

Tali operazioni potranno consistere nelle seguenti attività:

- verifica circa la corrispondenza tra quanto indicato nell'offerta tecnica e quanto installato dal Fornitore;
- accertamento della presenza di tutte le componenti dell'apparecchiatura, ivi compresi i software;
- verifica della conformità dei requisiti tecnici delle apparecchiature rispetto ai requisiti e caratteristiche tecniche previsti dalle norme di legge, ai requisiti minimi richiesti nel presente Capitolato tecnico ed ai requisiti dichiarati e rilevati nell'offerta tecnica formulata in gara;
- accertamento delle corrette condizioni di funzionamento delle apparecchiature sulla scorta di tutte le prove funzionali stabilite per tali apparecchiature nei manuali tecnici del Fornitore, con prove di funzionamento sia hardware che software, mediante dimostrazioni effettuate dal personale tecnico del Fornitore;
- la verifica delle opere proteximetriche attraverso misure e valutazioni che verranno effettuate dall'Esperto di Radioprotezione dell'ARNAS. Nel caso in cui non fossero necessarie opere proteximetriche verranno comunque effettuate le misure di verifica e confrontate con le dichiarazioni della ditta. Al termine delle prove di prima verifica l'Esperto di Radioprotezione potrà dare il benestare all'utilizzo dell'apparecchiatura. In caso contrario la ditta si farà carico delle modifiche necessarie.
- esecuzione delle verifiche di sicurezza elettrica, secondo le norme CEI generali e particolari di riferimento, che saranno a carico dell'aggiudicatario e dovranno essere eseguite per ogni giornata di trattamento erogata quando non consecutive, ovvero a seguito del trasporto delle apparecchiature.
- Documentazione as built e certificazioni degli impianti ex DM 37/08.
- Documentazione necessaria alla presentazione della "SCIA antincendio" ai fini del recepimento delle modifiche di cui al progetto approvato del Comando V.V.F. di Cagliari.

La fornitura è da considerarsi collaudata con esito positivo quando tutti i suoi componenti sono collaudati con esito positivo, come da relativo Verbale di Collaudo.

Si ribadisce che tutti gli oneri e spese sostenuti per la fase di collaudo saranno da considerarsi a totale carico dell'Aggiudicatario.

Al termine delle operazioni di consegna e collaudo, il Fornitore dovrà immediatamente procedere alla formazione all'uso, certificando tale attività attraverso appositi Verbali.

Laddove le apparecchiature, o parti di esse, non superino le prescritte prove funzionali, le operazioni verranno ripetute alle stesse condizioni e modalità, con tutti gli eventuali ulteriori oneri a carico dell'Aggiudicatario, fino alla loro conclusione. La ripetizione delle prove deve concludersi entro 10 giorni naturali e consecutivi dalla data di chiusura delle prove precedenti.

Nell'ipotesi in cui anche la ripetizione delle prove di collaudo sortisca esito negativo, anche solo in parte, l'Aggiudicatario dovrà provvedere, con tutti gli oneri a proprio carico, a disinstallare, smontare e ritirare le apparecchiature, nonché a provvedere alla sostituzione delle stesse, salva l'applicazione delle penali previste in contratto.

La procedura di collaudo sarà altresì da considerarsi conclusa contestualmente a tutto quanto espresso sopra ed alla relativa consegna della documentazione di Installation Qualification (IQ), Operational Qualification (OQ) e Performance Qualification (PQ).

### **Luogo di consegna:**

L'apparecchiatura dovrà essere consegnata, salvo diversa indicazione, presso:

Arnas "G. Brotzu"

P.O. San Michele

Piazzale Ricchi n.1 – 09124 Cagliari (Italia)





Dal lunedì al venerdì (escluso festivi), dalle 8.00 alle ore 12.00, previo appuntamento con il Sig. Pischedda Enrico (tel. 070/539378), indirizzo mail: [enrico.pischedda@aob.it](mailto:enrico.pischedda@aob.it) e la S.C. Servizio Informatico e Tecnologie Sanitarie (070 539360).

I beni dovranno essere consegnati franco magazzino con i relativi documenti di trasporto.

Qualora il fornitore provveda alla consegna dei prodotti mediante pallet, deve rispettare le seguenti prescrizioni:

- Pallet EURONORM da 1200 x 800 mm assolutamente integro;
- Integralmente e correttamente imballato con il cellophane, qualora la stabilità della merce lo richieda;
- Altezza complessiva (colli + pallet) non superiore a cm 120;
- Peso complessivo non superiore ai 750 kg;

Il fornitore deve provvedere a proprie spese al ritiro e allo smaltimento del pallet utilizzati per la consegna dei prodotti.

I colli contenuti in ciascun pallet devono essere perfettamente allineati, senza debordamenti e riportare all'esterno (stampata sul cartone) l'indicazione del prodotto contenuto e la relativa confezione, che deve essere sempre mantenuta per tutta la durata del contratto. Si richiede di stoccare i prodotti con lo stesso codice nello stesso pallet. Imballo e confezione devono essere a perdere.

Gli imballi che a giudizio del personale dell'Arnas presentassero difetti, lacerazioni o qualsiasi traccia di manomissione, saranno rifiutati e la ditta fornitrice dovrà provvedere al ritiro a proprie spese, nonché alla loro immediata sostituzione.

Nessun onere aggiuntivo sarà riconosciuto per imballaggio e trasporto, quand'anche effettuato per consegne urgenti.

Le forniture dovranno corrispondere alle quantità richieste, eventuali eccedenze in più non autorizzate, non saranno riconosciute, pertanto non pagate.

Saranno a carico della Ditta inadempiente ogni spesa o danno derivante dalle inadempienze, con risarcimento da detrarsi da eventuali altre somme a credito della Ditta stessa.

Non si dà luogo al pagamento delle fatture, finché la Ditta fornitrice non provvede al versamento dell'importo relativo alle maggiori spese sostenute ed alle penali notificate, conseguenti alle inadempienze contrattuali.

Si precisa, inoltre, che ogni Prodotto deve essere corredato delle necessarie informazioni per garantire la corretta e sicura utilizzazione/ installazione e per consentire l'identificazione del fabbricante/produttore. L'etichettatura e le istruzioni per l'uso devono essere redatte in lingua italiana e rispettare le normative vigenti, riportando la destinazione d'uso prevista per ciascun Prodotto. Le istruzioni possono contenere anche eventuali informazioni necessarie all'utilizzatore, le eventuali controindicazioni e precauzioni da prendere.

#### **Art. 6 Garanzia.**

Per il dispositivo offerto deve essere inclusa la garanzia di 12 (dodici) mesi per vizi e difetti di funzionamento (art. 1490 c.c.) e per mancanza di qualità promesse o essenziali all'uso cui la cosa è destinata (art. 1497 c.c.), nonché la garanzia per buon funzionamento (art. 1512 c.c.), a decorrere dalla data del collaudo/accettazione positiva degli stessi.

**Durante tale periodo di garanzia, nella fornitura è compreso altresì un periodo di manutenzione e assistenza di tipo full risk, secondo modalità e tempi indicati negli appositi articoli del presente CT.**

#### **Art.7 Servizio di Assistenza Tecnica**

Nel prezzo delle apparecchiature offerto dal Fornitore si intenderà inclusa la prestazione del servizio di assistenza e manutenzione full risk sulle apparecchiature offerte, nulla escluso per un periodo minimo di 12 mesi (o eventuale maggior periodo offerto in gara), a partire dalla data del superamento definitivo del collaudo con esito positivo. Tali prestazioni, pertanto, dovranno essere obbligatoriamente eseguite dall'Aggiudicatario, nei termini e con le modalità in di seguito indicate, e si intenderanno comprese nel prezzo del servizio di noleggio.

L'assistenza prestata in tale periodo dovrà comprendere anche la manutenzione preventiva (qualora l'attrezzatura non sia certificata come esente dallo stesso produttore) e correttiva, nessun componente escluso, tutte le parti di ricambio e parti elettroniche senza alcuna limitazione e la manodopera.

Tutte le condizioni di assistenza e manutenzione descritte, sono da considerarsi requisiti minimi ed essenziali di offerta, richiesti a pena di esclusione, e dovranno, quindi, essere comprese nel prezzo offerto dai concorrenti per l'esecuzione del servizio.

Il Fornitore si impegna a garantire la disponibilità delle parti di ricambio per 10 (dieci) anni a decorrere dalla data di accettazione della fornitura.



S.C. A.B.S.E.

SSR SARDEGNA

#### Manutenzione preventiva.

La manutenzione preventiva (o programmata) comprende le procedure periodiche di verifica, controllo, messa a punto, sostituzione parti di ricambio e parti soggette ad usura ed eventuale adeguamento e/o riconduzione delle apparecchiature risultanti non conformi, secondo le modalità previste dai manuali d'uso forniti in dotazione con l'apparecchiatura.

Tale manutenzione dovrà essere effettuata nel rispetto delle modalità, frequenze e condizioni stabilite nel manuale relativo all'apparecchiatura e/o dispositivo accessorio acquistato.

Si intendono comprese in tali visite periodiche anche le verifiche di rispondenza di beni alle norme per la sicurezza elettrica, generali e particolari, da eseguirsi a seguito di interventi in manutenzione preventiva e/o correttiva e, in ogni caso, almeno una volta per anno. Sono altresì comprese nella manutenzione preventiva l'esecuzione delle verifiche e controlli dei parametri di funzionamento (verifiche funzionali), comprensive del relativo materiale di consumo, nonché le regolazioni ed i controlli di qualità, nel rispetto delle scadenze e dei termini previsti dai manuali dei produttori, e gli eventuali interventi di rimessa a norma.

A titolo esemplificativo e non esaustivo, la manutenzione preventiva potrà includere: verifiche e controlli dei parametri di funzionamento delle apparecchiature e dei dispositivi accessori, tarature e controlli di qualità di funzionamento.

Le date del piano di manutenzione preventiva dovranno essere concordate con il responsabile dell'Unità operativa che utilizza l'apparecchiatura e/o con un suo incaricato, restando inteso che ogni modifica del calendario dovrà essere previamente concordata ed idoneamente comunicata agli operatori. In ogni caso dovranno essere rispettate le frequenze e gli intervalli temporali previsti tra gli interventi di manutenzione preventiva.

Il Fornitore è tenuto al rispetto del calendario redatto e/o modificato in accordo tra le parti, pena l'applicazione delle penali di seguito indicate.

Al positivo completamento delle attività di manutenzione preventiva dovrà essere redatto un apposito Rapporto di lavoro di manutenzione preventiva, da consegnare al reparto, il quale dovrà riportare, anche in via sintetica, almeno le informazioni relative alle attività svolte, alla data di esecuzione delle prestazioni e all'elenco delle componenti eventualmente sostituite.

#### Manutenzione correttiva.

La manutenzione correttiva (su chiamata) comprende la riparazione e/o la sostituzione di tutte le parti, componenti, accessori e di quant'altro componga il bene nella configurazione fornita, con la sola esclusione del materiale di consumo necessario all'ordinario impiego dell'apparecchiatura (es: materiale monouso e/o monopaziente), che subiscano guasti dovuti a difetti o deficienze del bene o per usura naturale. La manutenzione correttiva consiste nell'accertamento della presenza del guasto o malfunzionamento, nell'individuazione delle cause che lo hanno determinato, nella rimozione delle suddette cause e nel ripristino delle originali funzionalità, con verifica dell'integrità e delle prestazioni dell'apparecchiatura. Qualora il guasto riscontrato possa incidere sulle condizioni di sicurezza dell'apparecchiatura, dovrà essere effettuata la verifica di sicurezza elettrica e il controllo di funzionalità, conformemente a quanto previsto dalle norme CEI generali e particolari applicabili.

La manutenzione correttiva sarà effettuata con le seguenti modalità:

- numero interventi su chiamata illimitati;
- tempo di intervento entro 8 (otto) ore solari (esclusi sabato, domenica, festivi e le fasce orarie in cui il Customer Care non è attivo) dalla data di ricezione della richiesta di intervento comunicata dagli operatori della stazione appaltante al servizio di assistenza del Fornitore;
- attività propedeutiche al ripristino dell'apparecchiatura/dispositivo affetto da malfunzionamento (quali ad esempio: invio e trasporto delle parti guaste, per la loro eventuale riparazione), immediatamente dopo l'identificazione dell'avaria;
- tempi di ripristino delle funzionalità dell'apparecchiatura/dispositivo guasta entro 3 (tre) giorni lavorativi dalla ricezione della richiesta di intervento.

Per ogni richiesta di intervento dovrà essere redatto un apposito Rapporto di Lavoro, sottoscritto da un incaricato dell'ARNAS G. Brotzu e da un incaricato del Fornitore, nel quale dovranno essere registrati tutti i dati e le circostanze relative all'intervento di manutenzione, con indicazione delle relative date, ivi compreso l'esito dell'intervento. Il Rapporto di lavoro dovrà essere redatto in duplice copia, una per il Fornitore ed una per la Stazione Appaltante.

#### Art. n. 8 Penali.

La fornitura sarà monitorata per tutta la sua durata dal personale dell'Amministrazione.

Il Fornitore sarà, pertanto, sottoposto ad un processo di valutazione che potrà portare, di volta in volta, all'applicazione delle penali che vengono



S.C. A.B.S.E.

SSR SARDEGNA

di seguito riportate:

Il Fornitore è tenuto a corrispondere alla Stazione Appaltante una penale pari al 1‰ (uno per mille) per ogni giorno solare di ritardo, del corrispettivo della fornitura a cui il ritardo si riferisce, fatto salvo il risarcimento del maggior danno:

- 1 Per ogni giorno solare di ritardo, non imputabile alla Stazione Appaltante, rispetto ai termini massimi stabiliti per la consegna, o rispetto ad altro termine previamente concordato con l'Amministrazione per la consegna ed installazione delle apparecchiature;
- 2 Per ogni giorno di ritardo non imputabile all'Amministrazione, a forza maggiore o a caso fortuito rispetto ai termini, indicati nel presente Capitolato Speciale, ovvero rispetto ai diversi tempi concordati con l'Amministrazione per:
  - L'esecuzione delle prove di collaudo delle apparecchiature consegnate;
  - La sostituzione delle apparecchiature che non abbiano superato in tutto o in parte le prove di collaudo;
- 3 Per ogni giorno lavorativo di ritardo, non imputabile all'Amministrazione, a forza maggiore o a caso fortuito, rispetto ai termini relativi alle scadenze del piano di manutenzione preventiva concordate con i referenti dell'Amministrazione per gli interventi di manutenzione preventiva;
- 4 Per ogni giorno lavorativo di ritardo, non imputabile all'Amministrazione, a forza maggiore o a caso fortuito, rispetto ai termini previsti nel presente Capitolato speciale per gli interventi di manutenzione correttiva (tempo di intervento, tempi di ripristino dell'apparecchiatura senza e con parti di ricambio);
- 5 Per ogni giorno lavorativo di ritardo, non imputabile all'Amministrazione, a forza maggiore o a caso fortuito, rispetto ai termini previsti nel presente Capitolato speciale e non esplicitamente elencati in questo articolo.

Con riferimento a tutte le penali sopra indicate, deve considerarsi ritardo anche il caso in cui il Fornitore esegua la fornitura in oggetto in modo anche solo parzialmente difforme dalle disposizioni di cui al presente Capitolato tecnico. In tal caso la Stazione Appaltante applicherà al Fornitore le predette penali sino alla data in cui la fornitura inizierà ad essere eseguita in modo effettivamente conforme al presente Capitolato speciale, fatto salvo il risarcimento del maggior danno.

Resta inteso che l'importo complessivo delle penali non potrà superare il 10% dell'importo complessivo del Contratto, fatto comunque salvo il risarcimento del maggior danno. Nel caso in cui l'importo delle penali applicate raggiunga il limite del 10% del valore del contratto, la Stazione Appaltante potrà procedere alla risoluzione per grave inadempimento.

L'azienda contesta l'addebito all'appaltatore tramite PEC assegnando un termine congruo per la corretta esecuzione della prestazione e un termine non superiore a giorni 10 per ricevere le controdeduzioni. Entrambi i termini sono perentori e decorrono dalla data di trasmissione della contestazione. L'Azienda procede all'applicazione della penale sia nell'ipotesi in cui le giustificazioni rese non siano considerate adeguate sia nella ipotesi in cui l'appaltatore non faccia pervenire giustificazioni.

L'applicazione della penale non esonera l'appaltatore dalla esecuzione della prestazione a cui l'amministrazione abbia ancora interesse.

Le penali potranno essere compensate con i pagamenti dovuti all'appaltatore.

#### Art. 9 Formazione del Personale.

L'aggiudicatario dovrà erogare esaustivi ed approfonditi corsi di formazione, effettuati da personale competente all'utilizzo delle apparecchiature e dei relativi dispositivi opzionali, oltre a quanto previsto in fase di collaudo per il personale sanitario, con rilascio di attestato nominativo da erogarsi prima del collaudo, salvo diversi accordi. Il corso, svolto attraverso attività di affiancamento, dovrà chiarire, almeno, i seguenti punti:

Uso dell'apparecchiatura, dei suoi dispositivi (compresi i software) in ogni loro funzione;

Procedure per la soluzione autonoma degli inconvenienti più frequenti.

I contenuti e le modalità di erogazione dei corsi dovranno essere descritti (indicando gli argomenti trattati, il numero di ore previste, ecc.).

#### Art. 10 Soggetti ammessi alla procedura e loro requisiti.

Gli operatori economici possono partecipare alla presente gara in forma singola o associata.

Ai soggetti costituiti in forma associata si applicano le disposizioni di cui agli articoli 67 e 68 del Codice.

I consorzi di cui agli articoli 65, comma 2 del Codice che intendono eseguire le prestazioni tramite i propri consorziati sono tenuti ad indicare per quali consorziati il consorzio concorre.

I consorzi di cui all'articolo 65, comma 2, lettere b) e c) sono tenuti ad indicare per quali consorziati il consorzio concorre.

Il concorrente che partecipa al singolo lotto in una delle forme di seguito indicate è **escluso** nel caso in cui la stazione appaltante accerti la sussistenza di rilevanti indizi tali da far ritenere che le offerte degli operatori economici siano imputabili ad un unico centro decisionale a cagione di accordi intercorsi con altri operatori economici partecipanti alla stessa gara:

- partecipazione in più di un raggruppamento temporaneo o consorzio ordinario di concorrenti o aggregazione di operatori economici aderenti al contratto di rete (nel prosieguo, aggregazione di retisti);
- partecipazione sia in raggruppamento o consorzio ordinario di concorrenti sia in forma individuale;
- partecipazione sia in aggregazione di retisti sia in forma individuale. Tale esclusione non si applica alle retiste non partecipanti all'aggregazione, le quali possono presentare offerta, per il singolo lotto, in forma singola o associata;
- partecipazione di un consorzio che ha designato un consorziato esecutore il quale, a sua volta, partecipa in una qualsiasi altra forma.

Nel caso venga accertato quanto sopra, si provvede ad informare gli operatori economici coinvolti i quali possono, entro 7 giorni, dimostrare che la circostanza non ha influito sulla gara, né è idonea a incidere sulla capacità di rispettare gli obblighi contrattuali.

#### **Art. 11 Requisiti di ordine generale e altre cause di esclusione**

I concorrenti devono essere in possesso, a pena di esclusione, dei requisiti di ordine generale previsti dal Codice nonché degli ulteriori requisiti indicati nel presente articolo.

La stazione appaltante verifica il possesso dei requisiti di ordine generale accedendo al fascicolo virtuale dell'operatore economico (di seguito: FVOE).

Si rinvia alla lettura della deliberazione A.N.A.C. n. 464 del 27.7.2022 (G.U. n. 249 del 24.10.2022) nonché alle istruzioni impartite al riguardo da A.N.A.C. al seguente link <https://www.anticorruzione.it/-/fascicolo-virtuale-dell-operatore-economico-fvo>.

Le circostanze di cui all'articolo 94 del Codice sono cause di esclusione automatica. La sussistenza delle circostanze di cui all'articolo 95 del Codice è accertata previo contraddittorio con l'operatore economico.

In caso di partecipazione di consorzi di cui all'articolo 65, comma 2, lettere b) e c) del Codice, i requisiti di cui al punto 5 sono posseduti dal consorzio e dalle consorziate indicate quali esecutrici.

In caso di partecipazione di consorzi stabili di cui all'articolo 65, comma 2, lett. d) del Codice, i requisiti di cui al punto 5 sono posseduti dal consorzio, dalle consorziate indicate quali esecutrici e dalle consorziate che prestano i requisiti.

#### **Self cleaning**

Un operatore economico che si trovi in una delle situazioni di cui agli articoli 94 e 95 del Codice, ad eccezione delle irregolarità contributive e fiscali definitivamente e non definitivamente accertate, può fornire prova di aver adottato misure (c.d. self cleaning) sufficienti a dimostrare la sua affidabilità.

Se la causa di esclusione si è verificata prima della presentazione dell'offerta, l'operatore economico indica nel DGUE la causa ostativa e, alternativamente:

- descrive le misure adottate ai sensi dell'articolo 96, comma 6 del Codice;
- motiva l'impossibilità ad adottare dette misure e si impegna a provvedere successivamente. L'adozione delle misure è comunicata alla stazione appaltante.

Se la causa di esclusione si è verificata successivamente alla presentazione dell'offerta, l'operatore economico adotta le misure di cui al comma 6 dell'articolo 96 del Codice dandone comunicazione alla stazione appaltante.

Sono considerate misure sufficienti il risarcimento o l'impegno a risarcire qualunque danno causato dal reato o dall'illecito, la dimostrazione di aver chiarito i fatti e le circostanze in modo globale collaborando attivamente con le autorità investigative e di aver adottato provvedimenti concreti, di carattere tecnico, organizzativo o relativi al personale idonei a prevenire ulteriori reati o illeciti

Se le misure adottate sono ritenute sufficienti e tempestive, l'operatore economico non è escluso. Se dette misure sono ritenute insufficienti e intempestive, la stazione appaltante ne comunica le ragioni all'operatore economico.

Non può avvalersi del self-cleaning l'operatore economico escluso con sentenza definitiva dalla partecipazione alle procedure di affidamento o di concessione, nel corso del periodo di esclusione derivante da tale sentenza.

Nel caso in cui un raggruppamento/consorzio abbia estromesso o sostituito un partecipante/esecutore interessato da una clausola di esclusione



di cui agli articoli 94 e 95 del Codice, si valutano le misure adottate ai sensi dell'articolo 97 del Codice al fine di decidere sull'esclusione.

#### **Altre cause di esclusione**

Sono esclusi gli operatori economici che abbiano affidato incarichi in violazione dell'articolo 53, comma 16-ter, del decreto legislativo del 2001 n. 165 a soggetti che hanno esercitato, in qualità di dipendenti, poteri autoritativi o negoziali presso l'amministrazione affidante negli ultimi tre anni. La mancata accettazione delle clausole contenute nel patto di integrità e il mancato rispetto dello stesso costituiscono causa di esclusione dalla gara, ai sensi dell'articolo 83-bis del decreto legislativo n. 159/2011.

#### **Requisiti di idoneità professionale**

Iscrizione nel Registro delle Imprese oppure nell'Albo delle Imprese artigiane per attività pertinenti con quelle oggetto della presente procedura di gara.

Per l'operatore economico di altro Stato membro, non residente in Italia: iscrizione in uno dei registri professionali o commerciali degli altri Stati membri di cui all'allegato II.11 del Codice;

#### **Art. 12 Avalimento**

Il concorrente può avvalersi di dotazioni tecniche, risorse umane e strumentali messe a disposizione da uno o più operatori economici ausiliari per dimostrare il possesso dei requisiti di ordine generale di cui all'art. 10 e/o per migliorare la propria offerta.

Nel contratto di avalimento le parti specificano le risorse strumentali e umane che l'ausiliario mette a disposizione del concorrente e indicano se l'avalimento è finalizzato ad acquisire un requisito di partecipazione o a migliorare l'offerta del concorrente, o se serve ad entrambe le finalità.

Nei casi in cui l'avalimento sia finalizzato a migliorare l'offerta, non è consentito che alla stessa gara partecipino sia l'ausiliario che l'operatore che si avvale delle risorse da questo a messe a disposizione, pena l'esclusione di entrambi i soggetti.

Ai sensi dell'articolo 372, comma 4 del codice della crisi di impresa e dell'insolvenza, per la partecipazione alla presente procedura tra il momento del deposito della domanda di cui all'articolo 40 del succitato codice e il momento del deposito del decreto previsto dall'articolo 47 del codice medesimo è sempre necessario l'avalimento dei requisiti di un altro soggetto. L'avalimento non è necessario in caso di ammissione al concordato preventivo.

Il concorrente e l'ausiliario sono responsabili in solido nei confronti della stazione appaltante in relazione alle prestazioni oggetto del contratto.

Non è consentito l'avalimento per soddisfare i requisiti di ordine generale e dell'iscrizione alla Camera di commercio.

L'ausiliario deve:

- a) di essere in possesso dei requisiti di ordine generale di cui al Capo II del presente Titolo;
- b) di essere in possesso dei requisiti di cui all'articolo 100 per i servizi e le forniture;
- c) di impegnarsi verso l'operatore economico e verso la stessa stazione appaltante a mettere a disposizione per tutta la durata dell'appalto le risorse oggetto del contratto di avalimento.

Il concorrente allega nella Busta di Qualifica il contratto di avalimento, che deve essere nativo digitale e firmato digitalmente dalle parti, nonché le dichiarazioni dell'ausiliario.

È sanabile, mediante soccorso istruttorio, la mancata produzione delle dichiarazioni dell'ausiliario.

È sanabile, mediante soccorso istruttorio, la mancata produzione del contratto di avalimento a condizione che il contratto sia stato stipulato prima del termine di presentazione dell'offerta e che tale circostanza sia comprovabile con data certa.

Non è sanabile la mancata indicazione delle risorse messe a disposizione dall'ausiliario in quanto causa di nullità del contratto di avalimento.

Qualora per l'ausiliario sussistano motivi di esclusione o laddove esso non soddisfi i requisiti di ordine speciale, il concorrente sostituisce l'ausiliario entro 10 giorni decorrenti dal ricevimento della richiesta da parte della stazione appaltante. Contestualmente il concorrente produce i documenti richiesti per l'avalimento.

Nel caso in cui l'ausiliario si sia reso responsabile di una falsa dichiarazione sul possesso dei requisiti, la stazione appaltante procede a segnalare all'Autorità nazionale anticorruzione il comportamento tenuto dall'ausiliario per consentire le valutazioni di cui all'articolo 96, comma 15, del Codice. L'operatore economico può indicare un altro ausiliario nel termine di dieci giorni, pena l'esclusione dalla gara. La sostituzione può essere effettuata

soltanto nel caso in cui non conduca a una modifica sostanziale dell'offerta. Il mancato rispetto del termine assegnato per la sostituzione comporta l'esclusione del concorrente.

#### Comprova Requisiti

**Fascicolo Virtuale dell'Operatore Economico (FVOE) per la verifica dei requisiti di partecipazione ai sensi dell'art. 99 del d. lgs. 36/2023. Come stabilito dalla deliberazione A.N.A.C. n. 464 del 27.7.2022 (G.U. n. 249 del 24.10.2022):**

- a) la verifica del possesso dei requisiti di carattere generale, di natura tecnico – professionale ed economico – finanziaria, comprovabili mediante la citata delibera attuativa, attraverso l'utilizzo della BDNCP gestita dall'Autorità e, nello specifico, mediante il FVOE;**
- b) tutti i soggetti interessati a partecipare alla procedura devono obbligatoriamente registrarsi al sistema accedendo all'apposito link sul Portale dell'Autorità (Servizi ad accesso riservato – FVOE) secondo le istruzioni ivi contenute.**

**Si rinvia alla lettura della deliberazione A.N.A.C. n. 464 del 27.7.2022 (G.U. n. 249 del 24.10.2022) nonché alle istruzioni impartite al riguardo da A.N.A.C. al seguente link <https://www.anticorruzione.it/-/fascicolo-virtuale-dell-operatore-economico-fvo>.**

#### **Art. 13 Amministrazione appaltante, comunicazioni e documentazione.**

Arnas "G. Brotzu", Piazzale Alessandro Ricchi n. 1, 09134 Cagliari, C.F. 02315520920, P. Iva 02315520920. Tel. 070/539388, PEC [serv.provveditorato@pec.aobrotzu.it](mailto:serv.provveditorato@pec.aobrotzu.it).

La documentazione a base di gara è costituita da:

1. Capitolato Speciale d'Appalto
2. DGUE;
3. Patto d'Integrità;
4. Modello autodichiarazioni pari opportunità;
5. Modello verifiche e controlli principio DNSH;
6. Planimetria piano terra Corpo Staccato ARNAS "G. Brotzu";
7. Allegato A – Disciplinare tecnico;
8. Attestato sopralluogo.

**Il termine ultimo per le richieste di chiarimenti è quello indicato nella piattaforma telematica SardegnaCAT.**

Le richieste di chiarimenti – formulate esclusivamente in lingua italiana – sulla presente procedura dovranno essere effettuate mediante la proposizione di quesiti scritti da inoltrare esclusivamente sulla piattaforma telematica SardegnaCAT. Non saranno presi in considerazione eventuali quesiti posti oltre tale limite.

#### **Art. n. 13 Sopralluogo**

Gli Operatori Economici concorrenti dovranno prendere obbligatoriamente visione dei luoghi oggetto della fornitura, per poter verificare gli ambienti in cui verranno installate le apparecchiature oggetto dell'appalto, prendere visione degli impianti e accessori necessari all'installazione, per una corretta valutazione dei vincoli presenti, degli eventuali lavori da porre in essere, dell'adeguatezza impiantistica, delle modalità di consegna e installazione, che dovranno essere inclusi nell'offerta.

I locali destinati ad ospitare le apparecchiature sono quelli appartenenti alla Corpo Staccato, piano 0°, Presidio Ospedaliero San Michele dell'ARNAS "G. Brotzu".

La richiesta per il sopralluogo – che sarà effettuato in maniera disgiunta per ciascun offerente – dovrà essere inviata, entro 5 giorni lavorativi antecedenti la data di sopralluogo richiesta, al seguente recapito mail: [tecnologiesanitarie@aob.it](mailto:tecnologiesanitarie@aob.it) (070 539360).

Data e ora del sopralluogo saranno comunicati ai concorrenti con almeno 3 (tre) giorni di anticipo.

Il termine ultimo per effettuare il sopralluogo è fissato **per il giorno 26.07.2024 alle ore 13.00.**

Le date dei sopralluoghi si intendono tassative e non modificabili, in considerazione dell'incidenza diretta che il calendario degli stessi riveste nella tempistica e nella speditezza delle operazioni del procedimento di gara.

L'assenza dei rappresentanti delle ditte nell'ora, nei giorni e nei luoghi indicati, senza idonea comunicazione scritta inviata dall'operatore economico all'Amministrazione almeno 2 giorni lavorativi prima della data fissata, equivale a rinuncia all'appalto.





S.C. A.B.S.E.

SSR SARDEGNA

Sono titolati ad effettuare il sopralluogo negli ambienti interessati dal servizio, il titolare, il legale rappresentante, l'amministratore del soggetto partecipante o un direttore tecnico, come risultante da certificato di iscrizione alla CCIAA da esibire in fase di sopralluogo. Nel caso in cui il sopralluogo non possa essere effettuato dai soggetti di cui al comma precedente può essere delegato un soggetto diverso, purché dipendente dell'Operatore Economico partecipante, che si presenterà nel luogo ed all'ora concordati dotato di procura notarile o di delega. Si precisa che l'incarico/delegato da un Operatore Economico non potrà eseguire il sopralluogo per conto di nessun altro Operatore Economico che intende partecipare alla medesima procedura di gara. L'Arnas "G. Brotzu" comverrà con apposita attestazione che gli operatori economici richiedenti hanno effettuato il sopralluogo. La documentazione di avvenuto sopralluogo dovrà essere allegata alla documentazione amministrativa per la partecipazione alla gara.

Resta inteso che le ditte, con la presentazione dell'offerta confermano che hanno preso visione con il sopralluogo obbligatorio sul posto, di tutti gli elementi che possono influire sulla funzionalità a regola d'arte e sui costi della fornitura.

#### Art. 14 Termini e modalità di presentazione delle offerte.

Gli operatori economici che intendono partecipare alla presente gara d'appalto dovranno trasmettere l'offerta mediante piattaforma telematica SardegnaCAT, **a pena di esclusione, entro la scadenza indicata nella piattaforma.**

**Dovranno essere forniti i seguenti documenti suddivisi nelle seguenti tre buste:**

1. **Busta di qualifica** (contenente la documentazione amministrativa);
2. **Busta tecnica** (contenente l'offerta tecnico/qualitativa);
3. **Busta economica** (contenente l'offerta economica).

#### NOTA BENE:

La busta di qualifica e la busta tecnica, **a pena di esclusione**, non devono contenere alcun dato relativo a costi e/o prezzi dell'Offerta economica.

#### **"Busta di Qualifica" Documentazione Amministrativa.**

Nella sezione denominata "Busta di Qualifica" dovranno essere allegati i sotto elencati documenti:

**A) Documento di gara unico europeo (DGUE) redatto in conformità (Allegato A)** ai sensi della direttiva 2014/24/UE e del regolamento di esecuzione (UE) 2016/7 Della Commissione del 5 gennaio 2016, la dichiarazione formale da parte dell'operatore economico di non trovarsi in una delle situazioni nelle quali gli operatori economici devono o possono essere esclusi, di soddisfare i pertinenti criteri di selezione.

Si precisa che in caso di soggetti plurimi ciascun operatore economico facente parte del RTI/Consorzio/Reti di impresa dovrà presentare un DGUE distinto.

**N.B.** nella compilazione del DGUE in corrispondenza del rigo relativo a "B: Informazioni sui rappresentanti dell'operatore economico" dovranno essere riportati i dati di:

1. titolare e dai direttori tecnici: se si tratta di **impresa individuale**;
2. soci e dai direttori tecnici: se si tratta di **società in nome collettivo**;
3. soci accomandatari e dai direttori tecnici: se si tratta di **società in accomandita semplice**;
4. membri del consiglio di amministrazione cui sia stata conferita la legale rappresentanza, di direzione o di vigilanza e dai soggetti muniti di poteri di rappresentanza, di direzione o di controllo, dal direttore tecnico: **se si tratta di altro tipo di società o consorzio**;
5. socio unico persona fisica ovvero dal socio di maggioranza in caso di società con un numero di soci pari o inferiore a quattro: **se si tratta di altro tipo di società o consorzio** (si precisa che anche in quest'ultimo caso i membri del consiglio di amministrazione cui sia stata conferita la legale rappresentanza, di direzione o di vigilanza e i soggetti muniti di poteri di rappresentanza, di direzione o di controllo, il direttore tecnico **sono comunque obbligati a presentare il DGUE**).



N.B.: il DGUE dovrà essere reso:

in caso di partecipazione di soggetti plurimi (RTI/Consorzio/Reti di impresa), da ciascun operatore economico eventualmente raggruppato o consorziato

**B. Allegato Patto d'integrità** I concorrenti sono tenuti alla sottoscrizione e al rispetto del patto di integrità di cui all'Allegato D. La deliberazione della Giunta Regionale della Regione Autonoma della Sardegna, numero 30/16 del 16 giugno 2015, individua come misura di prevenzione della corruzione l'adozione dei Patti di integrità, richiamati anche al punto 1.13 del Piano nazionale Anticorruzione che espressamente recita "Le pubbliche amministrazioni e le stazioni appaltanti, in attuazione dell'art.1, comma 17, della L. n. 190/2012, di regola, predispongono ed utilizzano protocolli di legalità o patti di integrità per l'affidamento di commesse. A tal fine le pubbliche amministrazioni inseriscono negli avvisi, nei bandi di gara e nelle lettere di invito la clausola di salvaguardia, che il mancato rispetto del protocollo di legalità o del patto di integrità dà luogo all'esclusione dalla gara e alla risoluzione del contratto."

Il suindicato "Patto di integrità" stabilisce l'obbligo reciproco che si instaura tra Arnas e gli operatori economici per improntare i rispettivi comportamenti ai principi di trasparenza e integrità. Tale patto di integrità costituisce parte integrante della documentazione di gara e del successivo contratto. Come esplicitamente previsto dal Piano nazionale Anticorruzione si sottolinea che il mancato rispetto del patto di integrità darà luogo all'esclusione dalla gara e alla risoluzione del contratto.

**C. Modello autodichiarazioni pari opportunità ai sensi degli artt. 46 e 47 D.P.R. 445/2000.**

**D. Modello verifiche e controlli da condurre per garantire il principio DNSH.**

**E. Ricevuta contributo ANAC pari a € 18,00.**

**F. Attestato di avvenuto sopralluogo.**

**"Busta Tecnica" - Offerta tecnico/qualitativa.**

Gli operatori economici concorrenti devono produrre e allegare nella Busta Tecnica, seguendo fedelmente le relative indicazioni del presente Capitolato, la propria offerta tecnico/qualitativa, la quale dovrà comprendere la seguente documentazione:

- **Elenco dettagliato e completo dei singoli apparecchi, componenti, dispositivi e software** inclusi nella configurazione dell'offerta proposta dal concorrente senza indicazione alcuna dei prezzi degli stessi o di ogni altro elemento che possa determinarlo;
- **Rispondenza dei beni offerti alle caratteristiche tecniche minime** a base di offerta, predisposta in maniera ordinata e sequenziale in relazione ad ogni specifica tecnica richiesta come requisito minimo nel CT (si prega di rispettare l'ordine di elencazione dei requisiti ivi riportato), con la quale dovrà essere fornita chiara indicazione della conformità dei beni offerti dal concorrente ai range di valori e alle specifiche minime richieste dalla Stazione Appaltante, precisando le Unità di misura laddove necessario e indicando le pagine del Manuale d'uso o della Scheda Tecnica dove è possibile evincere la rispondenza a ogni requisito minimo;
- **Descrizione dettagliata delle caratteristiche e funzionalità migliorative** dei beni offerti con riferimento ai criteri ed elementi di valutazione tabellari e discrezionali previsti nella Tabella punteggio Tecnico;
- **Una Relazione di Offerta Tecnica**, redatta in lingua italiana, priva di qualsiasi indicazione, diretta o indiretta, di carattere economico, contenente un elenco completo dei beni e prodotti offerti ed una relazione tecnico descrittiva delle relative specifiche tecniche e caratteristiche funzionali, con la descrizione di tutte le parti, compresi gli accessori ordinari e le dotazioni.
- **Scheda relativa ai servizi di assistenza tecnica**, contenente la descrizione delle condizioni e della durata della garanzia, delle condizioni offerte con riferimento all'assistenza e manutenzione "full risk" in garanzia. Laddove il concorrente intenda offrire un'estensione del periodo minimo di garanzia, assistenza e manutenzione iniziali, tale aspetto migliorativo dell'offerta verrà valutato come previsto nella tabella Punteggio Tecnico.
- **Scheda relativa al servizio di formazione del personale utilizzatore** ed eventualmente tecnico, recante descrizione delle caratteristiche dei corsi offerti (durata, destinazione, contenuti, etc.)



- **Schede tecniche ufficiali di tutti i prodotti offerti**, inclusi tutti gli eventuali accessori ricompresi nella fornitura, redatte in lingua italiana e prive di qualsiasi indicazione, diretta o indiretta, di carattere economico, che descrivano in modo chiaro e sintetico le caratteristiche delle apparecchiature offerte;
- **Manuale d'uso in lingua italiana**;
- **Certificazione di conformità dei prodotti** offerti alle normative vigenti e alle direttive CEE (in particolare Direttiva 93/42/CEE e/o 07/47/CEE e certificato di marcatura CEE). Tale conformità deve essere comunque coerente con le indicazioni previste per il periodo transitorio dal Regolamento Unico Dispositivi Medici MDR 2017/745.
- **Progetto proteximetrico**, a firma di un Esperto di Radioprotezione, relativo alla installazione del nuovo irradiatore sulla base del carico di lavoro che verrà fornito in sede di sopralluogo;
- **Relazione, massimo 4 pagine A4 e due schemi grafici, in merito alla soluzione da ingegnerizzare per l'adeguamento dei locali**, tenendo conto degli interventi non previsti dalla Stazione Appaltante, ma che saranno necessari per dare il bene perfettamente funzionante
- **Offerta economica senza prezzi.**  
Si precisa, inoltre, che in sede di valutazione delle offerte tecniche non verranno prese in considerazione informazioni contenute in documenti diversi rispetto a quelli sopra indicati. In particolare si evidenzia che non costituiscono documentazione idonea a descrivere l'offerta e/o a comprovare i requisiti dichiarati documenti quali brochure, dépliant, materiale commerciale/pubblicitario e/o documentazione meramente illustrativa.

L'offerta tecnica:

- Non comporta e non può comportare alcun maggior onere, indennizzo, rimborso, adeguamento o altro, a carico della Stazione appaltante, pertanto sotto il profilo economico, l'importo contrattuale determinato in base all'offerta economica resta insensibile alla predetta offerta tecnica;
- Non può contenere elementi proposti sotto condizione di variazioni del prezzo;
- Non può esprimere o rappresentare soluzioni alternative, opzioni diverse, proposte condizionate o altre condizioni equivoche, in relazione a uno o più d'uno degli elementi di valutazione o altre condizioni che non consentano l'individuazione di un'offerta da valutare in modo univoco;
- Costituisce obbligazione contrattuale specifica e integra automaticamente le previsioni degli atti posti a base di gara nonché il contratto.

Tutta la documentazione dell'offerta tecnica deve essere sottoscritta digitalmente dal concorrente;

Tutti gli elaborati facenti parte dell'offerta tecnica dovranno recare la sottoscrizione digitale del legale rappresentante del concorrente o di suo procuratore.

Nel caso di concorrenti riuniti in raggruppamento temporaneo già costituito, gli elaborati devono essere sottoscritti digitalmente dal legale rappresentante del concorrente capogruppo, o da un suo procuratore, in nome e per conto proprio e delle mandanti.

**NOTA BENE: L'offerta tecnico/qualitativa, a pena di esclusione, non deve contenere alcun riferimento relativo a costi e/o prezzi dell'Offerta economica.**

#### **"Busta economica" Offerta economica.**

Gli operatori economici dovranno produrre ed allegare, la propria offerta economica, contenente i seguenti elementi:

- Il **valore unitario**, in cifre e in lettere, di strumentazioni, componenti, dispositivi e software offerti, specificando la configurazione e l'importo dell'apparecchiatura offerta;
- indicazione, in cifre ed in lettere, del **Prezzo Complessivo Offerto**, IVA ed oneri relativi alla sicurezza per rischi da interferenze esclusi, per l'esecuzione della fornitura, servizi connessi inclusi;
- indicazione, in cifre ed in lettere, del conseguente **ribasso unico percentuale offerto** sull'importo complessivo a base d'asta al netto dell'IVA e degli oneri relativi alla sicurezza per rischi da interferenze.
- Elenco di tutti gli accessori opzionali disponibili per eventuali implementazioni sul sistema.



S.C. A.B.S.E.

SSR SARDEGNA

**Nell'offerta economica l'operatore indica, a pena di esclusione, i costi della manodopera e gli oneri aziendali per l'adempimento delle disposizioni in materia di salute e sicurezza sui luoghi di lavoro eccetto che nelle forniture senza posa in opera e nei servizi di natura intellettuale, ex art. 108, comma 9 del D. Lgs. 36/2023.**

**Non saranno ammesse, pena esclusione, offerte superiori all'importo a base d'asta indicato.**

**NOTA BENE:**

Nel caso in cui l'offerta economica venga presentata da raggruppamenti di operatori economici o Consorzi o soggetti plurimi non ancora costituiti la stessa deve essere **sottoscritta digitalmente da tutti i soggetti**, che costituiranno i raggruppamenti o i consorzi soggetti plurimi.

Si precisa che l'offerta economica può essere sottoscritta digitalmente anche da persona diversa dal rappresentante legale munita di comprovati poteri di firma, la cui procura dovrà essere stata allegata nell'apposita sezione denominata Busta di Qualifica.

**Resta inteso che:**

- L'offerta si intende valida per 180 giorni a decorrere dal termine fissato per la ricezione delle offerte, senza che l'operatore economico offerente possa avanzare pretesa alcuna per qualsivoglia titolo.
- L'offerta non deve contenere, a pena di esclusione, alcuna condizione concernente modalità di pagamento, limiti di validità dell'offerta o altri elementi in contrasto con le indicazioni fornite nel presente documento e nei relativi allegati.
- La documentazione deve essere presentata in lingua italiana.
- Si procede all'aggiudicazione anche in caso di una sola offerta valida.
- Tutti gli importi dell'offerta economica dovranno essere indicati sia in cifre che in lettere ed, in caso di discordanza tra i valori indicati in cifre e quelli indicati in lettere, sarà considerato valido l'importo più favorevole per l'ARNAS.
- Non sono ammesse offerte condizionate ovvero espresse in modo indeterminato.
- L'ARNAS G. BROTZU si riserva, a suo insindacabile giudizio, di non procedere all'aggiudicazione dell'appalto, ovvero di escludere le offerte che propongono prodotti non giudicati conformi alle specifiche stabilite dall'ARNAS G. BROTZU.
- Mentre l'offerente resta impegnato per effetto della presentazione stessa dell'offerta, l'ARNAS G. BROTZU non assume verso di questi alcun obbligo se non dopo la stipula del contratto.
- I prezzi saranno fissi e invariati per tutta la durata del contratto e si intendono per merce franco magazzino cespiti dell'ARNAS G. Brotzu e comprensivi del costo del trasporto e dell'imballaggio che dovrà essere curato in modo da garantire la merce da deterioramenti durante il trasporto stesso, e di ogni altro onere accessorio, con esclusione dell'IVA, salvo il verificarsi di quanto previsto dall'art. 120, comma 1, lett. a) e dall'art. n. 60 del D. Lgs n. 36/2023. Le condizioni di aggiudicazione vincoleranno la Ditta per tutto il periodo di vigenza contrattuale.

**Art. 15 Cauzione definitiva.**

L'aggiudicatario deve costituire apposita garanzia definitiva ai sensi dell'art. 53, comma 4 e 117 D. Lgs.36/2023, a sua scelta sotto forma di cauzione o fideiussione con le modalità dell'articolo 106, pari al 5 per cento dell'importo contrattuale.

La garanzia potrà essere prestata sotto forma di fidejussione bancaria o assicurativa.

La garanzia, qualora costituita da fidejussione bancaria o polizza assicurativa, dovrà prevedere espressamente le seguenti condizioni:

- a. pagamento della somma richiesta entro il limite dell'importo garantito, entro un termine massimo di 15 giorni consecutivi dalla richiesta scritta della stazione appaltante;
- b. rinuncia del fideiussore al beneficio della preventiva escussione del debitore principale di cui all'art. 1944 del c.c..
- c. che l'eventuale mancato pagamento dei premi non sia opponibile all'Amministrazione garantita;
- d. rinuncia ad eccepire il decorso dei termini di cui all'art. 1957 c.c., comma 2;
- e. essere corredate da una dichiarazione sottoscritta dal rappresentante dell'Istituto di credito o dell'assicurazione dove sia specificato il nome, il cognome, la qualifica e il titolo in base al quale lo stesso è legittimato a sottoscrivere il documento rilasciato.

---

**ARNAS G. Brotzu**

**15**

**S.C. A.B.S.E.**

P.le A. Ricchi, 1 – 09134 Cagliari

Tel: 070/539388

P. Iva 02315520920

PEC: serv.provveditorato@pec.aobrotzu

[www.aobrotzu.it](http://www.aobrotzu.it)



S.C. A.B.S.E.

SSR SARDEGNA

La garanzia fidejussoria garantirà per il mancato od inesatto adempimento di tutti gli obblighi assunti dall'aggiudicatario, anche per quelli a fronte dei quali è prevista l'applicazione di penali.

L'Arnas avrà diritto pertanto di rivalersi direttamente sulla garanzia fidejussoria per l'applicazione delle stesse.

La stazione appaltante può richiedere all'aggiudicatario la reintegrazione della garanzia ove questa sia venuta meno in tutto o in parte; in caso di inottemperanza, la reintegrazione si effettua a valere sui ratei di prezzo da corrispondere. Alla garanzia definitiva si applicano le riduzioni previste dall'articolo 106 per la garanzia provvisoria.

La garanzia dovrà avere validità almeno pari alla durata del contratto.

#### Art. 16 Soccorso istruttorio.

Con la procedura di soccorso istruttorio di cui all'articolo 101 del Codice, possono essere sanate le carenze della documentazione trasmessa con la domanda di partecipazione ma non quelle della documentazione che compone l'offerta tecnica e l'offerta economica.

Con la medesima procedura può essere sanata ogni omissione, inesattezza o irregolarità della domanda di partecipazione e di ogni altro documento richiesto per la partecipazione alla procedura di gara, con esclusione della documentazione che compone l'offerta tecnica e l'offerta economica. Non sono sanabili le omissioni, le inesattezze e irregolarità che rendono assolutamente incerta l'identità del concorrente. A titolo esemplificativo, si chiarisce che:

- il mancato possesso dei prescritti requisiti di partecipazione non è sanabile mediante soccorso istruttorio ed è causa di esclusione dalla procedura di gara;
- l'omessa o incompleta nonché irregolare presentazione delle dichiarazioni sul possesso dei requisiti di partecipazione e ogni altra mancanza, incompletezza o irregolarità della domanda, sono sanabili, ad eccezione delle false dichiarazioni;
- la mancata produzione del contratto di avvalimento, della garanzia provvisoria, del mandato collettivo speciale o dell'impegno a conferire mandato collettivo può essere oggetto di soccorso istruttorio solo se i citati documenti sono preesistenti e comprovabili con data certa anteriore al termine di presentazione dell'offerta;
- il difetto di sottoscrizione della domanda di partecipazione, delle dichiarazioni richieste e dell'offerta è sanabile;

Ai fini del soccorso istruttorio è assegnato al concorrente un termine massimo di **dieci giorni** affinché siano rese, integrate o regolarizzate le dichiarazioni necessarie, indicando il contenuto e i soggetti che le devono rendere nonché le modalità di trasmissione della documentazione richiesta.

In caso di inutile decorso del termine, la stazione appaltante procede all'esclusione del concorrente dalla procedura.

Ove il concorrente produca dichiarazioni o documenti non perfettamente coerenti con la richiesta, la stazione appaltante può chiedere ulteriori precisazioni o chiarimenti, limitati alla documentazione presentata in fase di soccorso istruttorio, fissando un termine a pena di esclusione.

La stazione appaltante può sempre chiedere chiarimenti sui contenuti dell'offerta tecnica e dell'offerta economica e su ogni loro allegato. L'operatore economico è tenuto a fornire risposta nel termine massimo di dieci giorni. I chiarimenti resi dall'operatore economico non possono modificare il contenuto dell'offerta.

#### Art. 17 - Anomalia dell'offerta.

Il RUP richiede al concorrente la presentazione delle spiegazioni, se del caso, indicando le componenti specifiche dell'offerta ritenute anomale.

A tal fine, assegna un termine non superiore a quindici giorni dal ricevimento della richiesta.

Il RUP, esaminate le spiegazioni fornite dall'offerente, ove le ritenga non sufficienti ad escludere l'anomalia, può chiedere, ulteriori chiarimenti, assegnando un termine perentorio per il riscontro.

Il RUP esclude le offerte che, in base all'esame degli elementi forniti con le spiegazioni risultino, nel complesso, inaffidabili.

#### Art. 18 - Aggiudicazione della gara.

L'aggiudicazione verrà effettuata a Lotto completo ai sensi dell'art. n. 108, comma 2 e comma 4 del D. Lgs. n. 36/2023, con il criterio dell'offerta economicamente più vantaggiosa, secondo i sottoelencati criteri ed elementi di valutazione.

**1) Qualità e valore tecnico = Max Punti 70 – Min. 0 Punti.**

**Criteria di valutazione dell'offerta tecnica.**

Il punteggio dell'offerta tecnica è attribuito sulla base dei criteri di valutazione elencati nella sottostante tabella con la relativa ripartizione dei punteggi. In particolare il punteggio tecnico sarà dato dalla somma di punteggi che possono essere:

Discrezionali, vale a dire i punteggi il cui il coefficiente è attribuito in ragione dell'esercizio della discrezionalità spettante alla commissione giudicatrice.

Tabellari, vale a dire i punteggi fissi e predefiniti che saranno attribuiti o non attribuiti in ragione dell'offerta o mancata offerta di quanto specificamente richiesto.

Criteria	Tipologia	Punti Max
Ergonomia del sistema, ingombri, sicurezza per operatori	Discrezionale (Descrivere)	5
Caratteristiche fisiche del sistema (Capacità, velocità di esecuzione dell'irradiatore, ecc)	Discrezionale (Descrivere)	10
Caratteristiche del software (Semplicità d'uso, interfaccia, caratteristiche peculiari)	Discrezionale (Descrivere)	5
Caratteristiche del sistema di refertazione (Tipologia di stampante e qualità della stessa, risoluzione, report documentati, intuitività sistema di tracciatura)	Discrezionale (Descrivere)	4
Sistema di controllo, visualizzazione e gestione degli allarmi. Verrà valutato nel suo complesso l'insieme di allarmi, la loro modalità di visualizzazione, gestione e possibilità di diagnostica.	Discrezionale (Descrivere)	3
Facilità di utilizzo (capacità di esecuzione rapida della procedura e flessibilità degli esami)	Discrezionale (Descrivere)	6
Fornitura di un gruppo di continuità (UPS) e/o soluzioni alternative che assicurino, anche in assenza dell'alimentazione elettrica, la conclusione della procedura in corso	Tabellare (SI/NO) SI = 8 Punti NO = 0 Punti	8
Presenza di pacchetti SW aggiuntivi oltre il minimo richiesto	Discrezionale (Descrivere)	5
Soluzioni impiantistiche e strutturali adottate per l'installazione	Discrezionale (Descrivere)	4
Disponibilità di canister aggiuntivi (tipologia, qualità, quantità e dimensioni)	Discrezionale (Descrivere)	3
Estensione del periodo di garanzia oltre i 12 mesi: Ulteriori 12 mesi: 3 Punti Ulteriori 24 mesi: 6 Punti Ulteriori 36 mesi: 9 Punti Ulteriori 48 mesi: 12 Punti	Tabellare (SI/NO)	12
Formazione per gli operatori e per il personale della Fisica Sanitaria (durata, programma, modalità di erogazione, materiale fornito)	Discrezionale (Descrivere)	4
Possesso della certificazione della parità di genere di cui all'articolo 46-bis del codice delle pari opportunità tra uomo e donna, di cui al decreto legislativo 11 aprile 2006, n. 198 e all'art. 108, comma 7 del D. Lgs. 36/2023.	Tabellare (SI/NO)	1

**Metodo di attribuzione del coefficiente per il calcolo del punteggio dell'offerta tecnica.**

A ciascuna offerta e per ciascun criterio di cui alla tabella dell'allegato "C" – **Criteri di valutazione**, verrà attribuito un coefficiente di prestazione dell'offerta  $V(a)_i$ , compreso tra 0 e 1. Tali coefficienti saranno successivamente moltiplicati per il relativo punteggio massimo ( $W_i$ ) previsto per ciascun elemento nella sovrastante tabella, così da determinare il corrispondente punteggio  $C(a)$  conseguito per ciascun singolo criterio.

$$P_i = \sum_n [W_j \cdot C_{j-i}]$$

Dove:

$P_i(a)$  Punteggio dell'offerta del concorrente i-esimo;

$n$  = numero totale dei requisiti da valutare;

$W_j$  = peso o punteggio attribuito al requisito j-esimo;

$C_{j-i}$  = coefficiente attribuito al requisito j-esimo dell'offerta del concorrente i-esimo.

La Commissione potrà decidere se esprimere una valutazione collegiale con la sola attribuzione del voto complessivo finale, oppure esprimere giudizi individuali, nel qual caso delle valutazioni attribuite da ogni commissario sarà calcolata la media  $C_{j-i}$  dei singoli coefficienti C attribuiti dai commissari al concorrente a per lo specifico sub criterio i-esimo.

In particolare:

Nel caso di sub criterio di tipo "Tabellare" (T), i punteggi saranno attribuiti in ragione del soddisfacimento (o meno) del requisito richiesto dallo specifico criterio/sub criterio, sulla base di quanto espressamente indicato dal concorrente, per quello specifico sub-criterio (le indicazioni devono essere specificatamente riportate nella Scheda recante la descrizione dettagliata delle caratteristiche e funzionalità migliorative dei beni offerti).

Nel caso di criterio/sub criterio di tipo "Discrezionale" (D), i punteggi ad ogni concorrente saranno attribuiti in ragione dell'esercizio della discrezionalità spettante alla Commissione giudicatrice sulla base del contenuto del sub-fascicolo relativo, applicando la modalità descritta nella tabella successiva.

Per i criteri di tipo qualitativo "discrezionale" (D), ogni commissario attribuirà un punteggio da 0 a 1 in funzione del grado di soddisfacimento che riterrà raggiunto dall'offerta del concorrente nello specifico criterio motivazionale, graduandolo secondo i possibili livelli (anche intermedi) indicati nella seguente tabella:

Giudizio	Valori del coefficiente	Criterio di giudizio della proposta/ del miglioramento
Eccellente	1,0	Si esclude la possibilità di soluzioni migliori
Ottimo	0,9	Ottima rispondenza alle aspettative
Buono	0,8	Buona rispondenza alle aspettative
Discreto	0,7	Discreta rispondenza alle aspettative
Sufficiente	0,6	Sufficiente rispondenza alle aspettative
Modesto	0,5	Modesta rispondenza alle aspettative
Mediocre	0,4	Mediocre rispondenza alle aspettative

Scarso	0,3	Scarsa rispondenza alle aspettative
Insufficiente	0,2	Insufficiente rispondenza alle aspettative
Irrelevante	0,1	Miglioramento irrilevante
Assente	0,0	Nessuna proposta

Delle valutazioni attribuite da ogni Commissario, per lo specifico criterio "discrezionale", sarà calcolata la media dei singoli coefficienti attribuiti dai commissari al concorrente i-esimo per lo specifico sub criterio j-esimo.

#### Metodo di attribuzione del punteggio offerta economica.

**Prezzo: Max Punti 30 – Min. 0 Punti.**

Per l'attribuzione del punteggio relativo al prezzo verrà utilizzata la formula:

$$V(a)j = Ra/Rmax$$

dove:

Ra = Valore ribasso offerto dal concorrente a;

Rmax = Valore ribasso dell'offerta più conveniente;

Il punteggio totale ( $P_{TOT}$ ) per ciascuna offerta sarà così determinato:

$$P_{TOT} = PT + PE$$

Dove:

PT= somma dei punti attribuiti all'Offerta Tecnica;

PE = Somma dei punti attribuiti all'Offerta economica.

#### Art. 19 - Condizioni di fatturazione e pagamento.

##### Le fatture dovranno essere emesse solamente a seguito di un regolare e positivo collaudo.

Ai fini di una corretta ripartizione dei costi nella contabilità analitica aziendale, le fatture dovranno riportare:

1. Il valore del corrispettivo da riconoscere all'aggiudicatario per l'acquisto dello/degli strumento/i;
2. Il valore del corrispettivo da riconoscere all'aggiudicatario per l'assistenza tecnica full – risk della strumentazione fornita;

Nelle fatture dovranno altresì essere riportati i seguenti dati:

1. Estremi dell'atto deliberativo;
  2. Periodo di riferimento per quanto l'assistenza tecnica;
  3. Estremi del contratto;
  4. Estremi del DDT (numero e data) – Nello SDI dovrà inoltre essere allegata la Bolla in formato PDF;
1. Codice Cig;
  2. Centro di Costo;
  3. Numero di conto;
  4. Codice Univoco: FIEFE2;
  5. IBAN;





**6. Codice Identificativo ENDPOINT** (Commessa/Convenzione) del soggetto che ha emesso l'ordine elettronico così composto senza interposizione di spazi: #0201:(codice Endpoint alfanumerico presente nell'ordine NSO nella Sezione Dati dell'ARNAS G. Brotzu)# pena rifiuto delle fatture ai sensi del Decreto del MEF n. 132/2020.

#### **7. Fonte di finanziamento**

La liquidazione delle fatture emesse dalla ditta aggiudicataria – a fronte delle prestazioni effettivamente effettuate – avverrà previa presa in carico delle fatture medesime ed acquisizione della dichiarazione di regolare esecuzione della prestazione da parte del Direttore dell'Esecuzione del Contratto.

Le fatture, che dovranno essere emesse solo a seguito di regolare e positivo collaudo, verranno pagate entro 60 gg. dal ricevimento delle stesse e, decorso tale termine, verranno riconosciuti gli interessi al tasso legale per tutti i giorni di ritardo (art. 16 punto 3 della L.R. n. 3/03).

La ditta si impegna a notificare tempestivamente le variazioni che si verificassero nelle modalità di pagamento ed in difetto di tale notifica, anche se le variazioni fossero pubblicate nei modi di legge, l'Arnas è senz'altro esonerata da ogni responsabilità.

In caso di inadempimento a seguito di mancata effettuazione delle prestazioni contrattualmente previste, da parte della Ditta aggiudicataria, l'Azienda provvederà ad addebitare a quest'ultima la maggiore spesa che l'Arnas dovrà sostenere per l'acquisizione della medesima prestazione presso altro Operatore Economico.

L'Azienda non darà corso, in nessun modo, alla liquidazione dei corrispettivi nel caso in cui il fornitore effettuasse delle prestazioni che non siano state preventivamente ordinate o programmate.

Con la partecipazione alla presente procedura gli Operatori Economici s'impegnano altresì all'osservanza di quanto previsto in materia di tracciabilità dei flussi finanziari e a riportare su tutta la documentazione, relativa alla presente gara ed alla successiva fase di esecuzione del contratto, il relativo Codice Cig.

La ditta s'impegna altresì ad indicare, al momento della stipula del contratto, il numero di conto corrente dedicato sul quale avverranno tutte le transazioni finanziarie ed i relativi pagamenti.

#### **Art. n. 20 – Direttore dell'esecuzione del contratto**

Per la corretta esecuzione del presente appalto e della gestione del rapporto contrattuale con l'aggiudicatario, l'Arnas nominerà il soggetto preposto alla vigilanza sull'esecuzione della fornitura oggetto del contratto ed alla verifica del rispetto delle norme che regolano la materia; le attività di controllo del Direttore dell'Esecuzione del Contratto sono quelle individuate dall'All. II.14, art. 31 del D. Lgs. 36/2023

Tale controllo è condotto nel corso dell'intera durata del rapporto e deve essere realizzato con criteri di misurabilità della qualità, sulla base di parametri oggettivi, non limitati al generico richiamo delle regole dell'arte. Gli esiti del controllo debbono risultare da apposito processo verbale.

La corrispondenza dell'appalto alle obbligazioni contrattuali è attestata dalla dichiarazione di regolare esecuzione che sarà emessa dallo stesso Direttore dell'Esecuzione del contratto.

Al fine di evitare situazioni di incompatibilità, in applicazione della disciplina in tema di conflitto di interessi – art. 16 del D. Lgs. n. 36/2023 – e fermo restando quanto previsto dall'art. 53, comma 16 – *ter*, del D. Lgs. 30 marzo 2001 n. 165:

- a) al Direttore dell'Esecuzione del Contratto è precluso, dal momento dell'aggiudicazione e fino alla verifica di conformità, accettare nuovi incarichi professionali dall'Operatore Economico affidatario;
- b) il Direttore dell'Esecuzione del Contratto, una volta conosciuta l'identità dell'aggiudicatario, deve segnalare l'esistenza alla Stazione Appaltante di eventuali rapporti con lo stesso, per la valutazione discrezionale sulla sostanziale incidenza di detti rapporti sull'incarico da svolgere;
- c) le disposizioni di cui alle precedenti lettere a) e b) sono previste ai fini dell'assunzione del relativo impegno contrattuale.

#### **Art. 21 - Clausola del recesso**

Ai sensi del combinato disposto dagli artt. 1373 comma 3 e 1671 c.c., nonché di quanto previsto dall'art. 123 del D. Lgs. n. 36/2023, l'Arnas ha diritto di recedere dal contratto in esecuzione, tenendo indenne l'aggiudicatario delle spese sostenute e del mancato guadagno. Il recesso non ha effetto per le prestazioni già eseguite o in corso di esecuzione.

L'Arnas ha la facoltà di recedere dal contratto in qualsiasi momento lo ritenga opportuno, con preavviso da notificarsi all'aggiudicatario a mezzo PEC almeno 20 giorni prima, in conseguenza di eventi discendenti da modificazioni istituzionali dell'assetto aziendale, nonché da eventuali cambiamenti intervenuti nell'ambito delle attività di diagnosi e cura che contrastino con l'oggetto aziendale delle prestazioni aggiudicate. In tale



S.C. A.B.S.E.

SSR SARDEGNA

evenienza l'aggiudicatario non avrà nulla da pretendere se non quanto dovuto per le prestazioni rese.

L'Arnas si riserva altresì la facoltà di sospendere l'esecuzione delle prestazioni contrattualmente previste, in tutto o in parte, in ogni tempo e per qualsiasi motivo di pubblico interesse, senza che l'aggiudicatario possa sollevare eccezione alcuna.

Il diritto di recesso viene esercitato a mezzo di comunicazione scritta mediante PEC.

Ai sensi dell'art. 1672 c.c., l'aggiudicatario ha diritto di recesso per impossibilità sopravvenuta, fermo restando il riconoscimento economico delle prestazioni eseguite, in proporzione al prezzo pattuito.

#### **Art. 22 - Subappalto.**

Il concorrente indica le prestazioni che intende subappaltare o concedere in cottimo. In caso di mancata indicazione il subappalto è vietato.

Non può essere affidata in subappalto l'integrale esecuzione delle prestazioni oggetto del contratto.

L'aggiudicatario e il subappaltatore sono responsabili in solido nei confronti della stazione appaltante dell'esecuzione delle prestazioni oggetto del contratto di subappalto.

#### **Art. 23 - Trattamento dei dati personali.**

Ai sensi dell'art. 13 del D. Lgs. 196/2003, recante Codice in materia di protezione dei dati personali (nel proseguo anche e solo "Codice privacy") ed ai sensi dell'art. 13 del Regolamento UE n. 2016/679 relativo alla protezione delle persone fisiche con riguardo al trattamento dei dati personali, nonché alla libera circolazione di tali dati (nel proseguo anche e solo "Regolamento UE"), l'ARNAS G. Brotzu rende le seguenti informazioni sul trattamento dei dati personali.

#### **Art. 24 Finalità del trattamento**

I dati forniti dai concorrenti vengono acquisiti dall'Amministrazione per verificare la sussistenza dei requisiti necessari per la partecipazione alla gara, nonché per l'aggiudicazione, in adempimento di precisi obblighi di legge previsti dalla vigente normativa in materia di appalti e contrattualistiche pubblica.

I dati forniti dal concorrente aggiudicatario vengono acquisiti dall'Amministrazione al fine della stipulazione del contratto, per l'adempimento degli obblighi legali ad esso conseguenti ed, inoltre, per la gestione economica ed amministrativa dell'esecuzione del contratto stesso. Tutti i dati acquisiti dall'Amministrazione potranno essere trattati anche per fini di studio e statistici.

#### **Art. 25 Natura del conferimento**

Il Concorrente è tenuto a fornire i dati all'ARNAS G. Brotzu, in ragione degli obblighi legali derivanti dalla normativa in materia di appalti e contrattualistica pubblica. Il rifiuto di fornire i dati richiesti potrebbe determinare, a seconda dei casi, l'impossibilità di ammettere il concorrente alla partecipazione alla gara o la sua esclusione da questa o la decadenza dall'aggiudicazione, nonché l'impossibilità di stipulare il contratto.

#### **Art. 26 Dati sensibili e giudiziari**

Di norma i dati forniti dai concorrenti e dall'aggiudicatario non rientrano tra i dati classificabili come "sensibili", ai sensi dell'articolo 4, comma 1, lettera d) del Codice privacy, né nelle "categorie particolari di dati personali" di cui all'art. 9 Regolamento UE. I dati "giudiziari" di cui all'articolo 4, comma 1, lettera e) del Codice privacy e i "dati personali relativi a condanne penali e reati" di cui all'art. 10 Regolamento UE (cd. dati giudiziari) sono trattati al solo scopo di valutare il possesso dei requisiti e delle qualità previsti dalla vigente normativa applicabile ai fini della partecipazione alla procedura e dell'aggiudicazione.

#### **Art. 27 Modalità del trattamento dei dati**

Il trattamento dei dati verrà effettuato dall'Amministrazione in modo da garantirne la sicurezza e la riservatezza necessarie e potrà essere attuato mediante strumenti manuali, cartacei, informatici e telematici idonei a trattarli nel rispetto delle regole di sicurezza previste dalla vigente normativa nazionale e dal Regolamento UE.

#### **Art. 28 Ambito di comunicazione e di diffusione dei dati**

I dati potranno essere:

- trattati dal personale dell'Amministrazione che cura il procedimento di gara o da quello in forza ad altri uffici che svolgono attività ad esso attinente;
- comunicati a collaboratori autonomi, professionisti, consulenti, che prestino attività di consulenza od assistenza all'Amministrazione in ordine al procedimento di gara, anche per l'eventuale tutela in giudizio, o per studi a fini statistici;
- comunicati ad eventuali soggetti esterni, i cui nominativi sono a disposizione degli interessati, facenti parte delle Commissioni di Gara, di collaudo, etc., che verranno di volta in volta costituite;
- comunicati all'Autorità Nazionale Anticorruzione, in osservanza di quanto previsto dalla Determinazione n. 1 del 10/01/2008;
- comunicati ad altri concorrenti che propongano istanza di accesso agli atti di gara nei limiti ed alle condizioni di cui agli artt. 22 e ss. Legge 7/8/1990 n. 241.

Il nominativo del concorrente aggiudicatario della gara ed il prezzo di aggiudicazione della fornitura, potranno essere diffusi tramite il sito internet [www.aobrotzu.it](http://www.aobrotzu.it). Inoltre, in adempimento degli obblighi di legge in materia di trasparenza amministrativa (precisamente, art. 1, comma 16, lett. b e comma 32 L. 190/2012; art. 35 D. Lgs. n. 33/2012; nonché art. 29 D. Lgs. n. 50/2016), il concorrente/contraente prende atto ed acconsente a che i dati e la documentazione che la legge impone di pubblicare siano pubblicati e diffusi, ricorrendone le condizioni ed i presupposti di legge, tramite il sito internet [www.aobrotzu.it](http://www.aobrotzu.it).

#### **Art. 29 Periodo di conservazione dei dati**

Il periodo di conservazione dei dati è di 5 anni dall'aggiudicazione definitiva. Inoltre, i dati potranno essere conservati, anche in forma aggregata, per fini di studio o statistici nel rispetto degli artt. 89 del Regolamento UE e 110 bis del Codice Privacy.

#### **Art. 30 Diritti del concorrente/interessato**

Per "interessato" si intende qualsiasi persona fisica i cui dati sono trasferiti dal concorrente alla stazione appaltante. All'interessato vengono riconosciuti i diritti di cui agli artt. da 15 a 23 del Regolamento UE. In particolare, l'interessato ha: i) il diritto di ottenere, in qualunque momento la conferma che sia o meno in corso un trattamento di dati personali che lo riguardano; ii) il diritto di accesso ai propri dati personali per conoscere: la finalità del trattamento, la categoria di dati trattati, i destinatari o le categorie di destinatari cui i dati sono o saranno comunicati, il periodo di conservazione degli stessi o i criteri utilizzati per determinare tale periodo; iii) il diritto di chiedere, e nel caso ottenere, la rettifica e, ove possibile, la cancellazione o, ancora, la limitazione del trattamento e, infine, può opporsi, per motivi legittimi, al loro trattamento; iv) il diritto alla portabilità dei dati che sarà applicabile nei limiti di cui all'art. 20 del regolamento UE.

Se in caso di esercizio del diritto di accesso e dei diritti connessi previsti dall'art. 7 del Codice privacy o dagli artt. da 15 a 22 del Regolamento UE, la risposta all'istanza non perviene nei tempi indicati e/o non è soddisfacente, l'interessato potrà far valere i propri diritti innanzi all'autorità giudiziaria o rivolgendosi al Garante per la protezione dei dati personali mediante apposito reclamo, ricorso o segnalazione.

#### **Art. 31 Titolare del Trattamento**

Titolare del trattamento è l'Azienda di Rilievo Nazionale ed Alta Specializzazione, con sede in Cagliari, Piazzale A. Ricchi 1, C.A.P. 09134.

#### **Art. 32 Consenso del concorrente/interessato**

Acquisite, ai sensi dell'articolo 13 del D. Lgs. 196/2003, le informazioni dianzi trascritte, il concorrente, con la presentazione dell'offerta e/o la sottoscrizione del contratto, acconsente espressamente al trattamento dei dati personali con le modalità di cui sopra. Acquisite le informazioni più sopra riportate, con la presentazione dell'offerta e/o la sottoscrizione del Contratto, il legale rappresentante pro tempore del Concorrente/aggiudicatario prende atto ed acconsente espressamente al trattamento come sopra definito dei dati personali, anche giudiziari, che lo riguardano. Il concorrente si impegna ad adempiere agli obblighi di informativa e di consenso, ove necessario, nei confronti delle persone fisiche (Interessati) di cui sono forniti dati personali nell'ambito della procedura di affidamento, per quanto concerne il trattamento dei loro Dati personali, anche giudiziari, da parte dell'ARNAS G. Brotzu, per le finalità sopra descritte.

#### **Art. 33 Autotutela**



S.C. A.B.S.E.

SSR SARDEGNA

L'Amministrazione si riserva la facoltà di non aggiudicare in tutto o in parte, modificare, sospendere revocare ovvero annullare la presente gara, senza che gli Operatori Economici partecipanti possano vantare alcun diritto in ordine alla aggiudicazione ed alle spese eventualmente sostenute per la formulazione dell'offerta.

#### Art. 34 Foro competente

Per tutte le controversie che dovessero insorgere per l'esecuzione del contratto di cui al presente capitolato è competente esclusivamente il Foro di Cagliari.

#### Art. 35 Norme di rinvio.

Per quanto non previsto nel presente capitolato speciale si fa riferimento al D. Lgs. n. 36/2023 e alle restanti norme vigenti in materia.

#### Art. 36 Ulteriori informazioni.

Resta inteso che:

La Stazione Appaltante si riserva la facoltà di escludere dalla gara, con obbligo di motivazione, i concorrenti per i quali non sussiste adeguata affidabilità professionale in quanto, in base ai dati contenuti nel Casellario Informativo dell'Autorità, risultano essersi resi responsabili di comportamenti di grave negligenza e malafede o di errore grave nell'esecuzione di forniture affidati da diverse stazioni appaltanti.

Le offerte sono vincolanti per le Imprese sino al 180° giorno successivo alla scadenza del presente bando; in ogni caso la Stazione Appaltante può chiedere la proroga di detto termine per il tempo necessario alla conclusione della procedura;

All'apertura delle offerte, sarà ammesso a partecipare il rappresentante legale dell'Impresa o chiunque vi abbia interesse;

Tutte le comunicazioni, da effettuarsi ai sensi degli artt. n. 27 e n. 90 del D. Lgs. n. 36/2023, saranno effettuate dall'Amministrazione via posta elettronica certificata o mezzo analogo;

A tal fine il concorrente dovrà obbligatoriamente indicare nel DGUE o tramite apposita dichiarazione, oltre al domicilio eletto, l'indirizzo di posta elettronica certificata al quale acconsente che siano inoltrate le comunicazioni;

In caso di indicazione di più indirizzi per le comunicazioni, la stazione appaltante si riserva a proprio insindacabile giudizio, di scegliere il mezzo di comunicazione più idoneo;

In caso di raggruppamento temporaneo, anche se non ancora costituito, le comunicazioni si intendono validamente fatte se recapitate all'operatore economico mandatario capogruppo. Ogni variazione sopravvenuta nel corso della procedura di gara circa il domicilio eletto o l'indirizzo PEC, già indicato nel DGUE o tramite apposita dichiarazione, al quale ricevere le comunicazioni, deve essere portata tempestivamente a conoscenza della Stazione Appaltante via PEC all'indirizzo [serv.provveditorato@pec.aobrotzu.it](mailto:serv.provveditorato@pec.aobrotzu.it);

Il verbale di gara relativo all'appalto di cui trattasi non avrà, in nessun caso, efficacia di contratto, che sarà stipulato successivamente;

In assenza dei requisiti dichiarati dall'aggiudicatario o in caso di rinuncia del medesimo all'aggiudicazione dell'appalto, la fornitura verrà affidata al concorrente che segue in graduatoria; se l'appaltatore fallisse, o risultasse gravemente inadempiente nell'esecuzione del contratto, l'Amministrazione potrà interpellare il secondo classificato e stipulare un nuovo contratto, alle condizioni economiche offerte dall'aggiudicatario in sede di gara.

L'aggiudicazione non sarà vincolante per l'Azienda G. Brotzu, la quale si riserva di non addvenire alla stipula del contratto per qualsiasi legittima motivazione.

Il Responsabile Unico del Progetto è la Dott.ssa Jessica Troncia, Responsabile del Settore Acquisti Tecnologie e gestione della programmazione aziendale.

#### DOCUMENTI DI GARA.

Tutta la documentazione inerente alla gara in oggetto sarà pubblicata on – line sulla piattaforma telematica SardegnaCAT – [www.sardegncat.it](http://www.sardegncat.it).



<b>Di quale appalto si tratta?</b>	<b>Risposta:</b>
Titolo o breve descrizione dell'appalto <sup>(4)</sup> :	<b>PROGRAMMA REGIONALE SARDEGNA FESR 2021 – 2027. PRIORITÀ 5 SARDEGNA PIÙ SOCIALE E INCLUSIVA. OSPEDALE – AZIONE 5.5.2 – DGR 4/62 DEL 15/02/2024 – CODICE CUP C29I24000700009.</b> Procedura Negoziata, ai sensi dell'art. n. 50 comma 1 lett. e) del D. Lgs. 36/2023, per la fornitura di un Irradiatore di Sacche Ematiche, da installare presso il Corpo Staccato del P.O. San Michele dell'ARNAS "G. Brotzu"
<b>Numero di riferimento attribuito al fascicolo dalla stazione appaltante o dall'ente concedente (ove esistente) <sup>(5)</sup>:</b>	[ ]
CIG	[ ]
CUP (ove previsto)	[ ]
Codice progetto (ove l'appalto sia finanziato o cofinanziato con fondi europei)	[ ]

**Tutte le altre informazioni in tutte le sezioni del DGUE devono essere inserite dall'operatore economico**

<sup>(4)</sup> Cfr. punti II.1.1. e II.1.3. dell'avviso o bando pertinente.

<sup>(5)</sup> Cfr. punto II.1.1. dell'avviso o bando pertinente.

## Parte II: Informazioni sull'operatore economico e sui soggetti di cui all'art. 94, comma 3, D. Lgs. n. 36/2023

### A: INFORMAZIONI SULL'OPERATORE ECONOMICO

<b>Dati identificativi</b>	<b>Risposta:</b>
Nome:	[ ]
Partita IVA, se applicabile: Se non è applicabile un numero di partita IVA indicare un altro numero di identificazione nazionale, se richiesto e applicabile	[ ] [ ]
Indirizzo postale:	[.....]
Persone di contatto <sup>(6)</sup> : Telefono: PEC o e-mail: (indirizzo Internet o sito web) (ove esistente):	[.....] [.....] [.....] [.....]
<b>Informazioni generali:</b>	<b>Risposta:</b>
L'operatore economico è una microimpresa, oppure un'impresa piccola o media <sup>(7)</sup> ?	[ ] Sì [ ] No
<b>Solo se l'appalto è riservato <sup>(8)</sup>:</b> Si tratta di operatore economico, di cooperativa sociale o di un loro consorzio, il cui scopo principale è l'integrazione sociale e professionale delle persone con disabilità o svantaggiate, o l'esecuzione è stata riservata nel contesto di programmi di lavoro protetti quando almeno il 30 per cento dei lavoratori dei suddetti operatori economici è composto da lavoratori con disabilità o da lavoratori svantaggiati (art. 61 del Codice)?  <b>In caso affermativo,</b>  qual è la percentuale corrispondente di lavoratori con disabilità o svantaggiati?  Se richiesto, specificare a quale o quali categorie di lavoratori con disabilità o svantaggiati appartengono i dipendenti interessati:	[ ] Sì [ ] No  [.....] [.....]

<p>Se pertinente: l'operatore economico è iscritto in un elenco ufficiale di imprenditori, fornitori, o prestatori di servizi o possiede una certificazione o una attestazione rilasciata da organismi accreditati ?</p> <p><b>In caso affermativo:</b></p> <p><b>Rispondere compilando le altre parti di questa sezione, la sezione B e, ove pertinente, la sezione C della presente parte, la parte III, la parte V se applicabile, e in ogni caso compilare e firmare la parte VI.</b></p> <p>a) Indicare la denominazione dell'elenco o del certificato o dell'attestato e, se pertinente, il numero di iscrizione o della certificazione o dell'attestazione</p> <p>b) Se il certificato di iscrizione o la certificazione o l'attestazione è disponibile elettronicamente, indicare:</p>	<p><input type="checkbox"/> Sì <input type="checkbox"/> No <input type="checkbox"/> Non applicabile</p> <p>a) [.....]</p> <p>b) (indirizzo web, autorità o organismo di emanazione, riferimento preciso della documentazione): [.....][.....][.....][.....]</p>
------------------------------------------------------------------------------------------------------------------------------------------------------------------------------------------------------------------------------------------------------------------------------------------------------------------------------------------------------------------------------------------------------------------------------------------------------------------------------------------------------------------------------------------------------------------------------------------------------------------------------------------------------------------------------------------------------------------------------------------------------------------------------------------------	---------------------------------------------------------------------------------------------------------------------------------------------------------------------------------------------------------------------------------------------------------------------

<sup>(6)</sup> Ripetere le informazioni per ogni persona di contatto tante volte quanto necessario.

<sup>(7)</sup> Cfr. raccomandazione della Commissione, del 6 maggio 2003, relativa alla definizione delle microimprese, piccole e medie imprese (GU L 124 del 20.5.2003, pag. 36). Queste informazioni sono richieste unicamente a fini statistici.

**Microimprese:** imprese che occupano meno di 10 persone e realizzano un fatturato annuo oppure un totale di bilancio annuo non superiori a 2 milioni di EUR. **Piccole imprese:** imprese che occupano meno di 50 persone e realizzano un fatturato annuo o un totale di bilancio annuo non superiori a 10 milioni di EUR. **Medie imprese:** imprese che non appartengono alla categoria delle microimprese né a quella delle piccole imprese, che occupano meno di 250 persone e il cui fatturato annuo non supera i 50 milioni di EUR e/o il cui totale di bilancio annuo non supera i 43 milioni di EUR.

<sup>(8)</sup> Cfr. il punto III.1.5 del bando di gara.



<p>c) Indicare i riferimenti in base ai quali è stata ottenuta l'iscrizione o la certificazione o l'attestazione e, se pertinente, la classificazione ricevuta nell'elenco ufficiale <sup>(9)</sup>:</p> <p>d) L'iscrizione o la certificazione o l'attestazione comprende tutti i criteri di selezione richiesti?</p> <p><b>In caso di risposta negativa alla lettera d):</b></p> <p><b>le informazioni da fornire in ordine ai criteri di selezione non soddisfatti nella suddetta documentazione dovranno essere inserite nella Parte IV, Sezioni A, B o C</b></p> <p><b>SOLO se richiesto dal pertinente avviso o bando o dai documenti di gara:</b></p> <p>e) L'operatore economico potrà fornire un <b>certificato</b> per quanto riguarda il pagamento dei contributi previdenziali e delle imposte, o fornire informazioni che permettano alla stazione appaltante o all'ente concedente di ottenere direttamente tale documento accedendo a una banca dati nazionale che sia disponibile gratuitamente in un qualunque Stato membro?</p> <p>Se la documentazione pertinente è disponibile elettronicamente, indicare:</p>	<p>c) [.....]</p> <p>d) <input type="checkbox"/> Sì <input type="checkbox"/> No</p> <p>e) <input type="checkbox"/> Sì <input type="checkbox"/> No</p> <p>(indirizzo web, autorità o organismo di emanazione, riferimento preciso della documentazione)</p> <p>[.....][.....][.....][.....]</p>
<p>Se pertinente: l'operatore economico, in caso di contratti di lavori pubblici di importo superiore a 150.000 euro, è in possesso di attestazione rilasciata da Società Organismi di Attestazione (SOA), ai sensi dell'articolo 100 del Codice (settori ordinari)?</p> <p><b>ovvero</b></p> <p>è in possesso di attestazione rilasciata dai sistemi di qualificazione ai sensi dell'articolo 162 del Codice (settori speciali)?</p> <p><b>In caso affermativo:</b></p> <p>a) Fornire il nome dell'elenco o del certificato e il numero di registrazione o certificazione pertinente, se applicabile</p> <p>b) Se il certificato di registrazione o certificazione è disponibile per via elettronica, si prega di indicare dove</p> <p>c) Indicare i riferimenti su cui si basa la registrazione o la certificazione e, se del caso, la classificazione ottenuta nell'elenco ufficiale</p> <p>d) L'attestazione di qualificazione comprende tutti i criteri di selezione richiesti?</p>	<p><input type="checkbox"/> Sì <input type="checkbox"/> No</p> <p><input type="checkbox"/> Sì <input type="checkbox"/> No</p> <p>a) (denominazione dell'Organismo di attestazione ovvero del Sistema di qualificazione, numero e data dell'attestazione)</p> <p>[.....][.....][.....][.....]</p> <p>b) (indirizzo web, autorità o organismo di emanazione, riferimento preciso della documentazione):</p> <p>[.....][.....][.....][.....]</p> <p>c) (categorie di qualificazione alla quale si riferisce l'attestazione)</p> <p>[.....]</p> <p>d) <input type="checkbox"/> Sì <input type="checkbox"/> No</p>
<p><b>Si evidenzia che gli operatori economici, iscritti in elenchi o in possesso di attestazione di qualificazione SOA (per lavori di importo superiore a 150.000 euro) di cui all'articolo 100 del Codice o in possesso di attestazione rilasciata da Sistemi di qualificazione di cui all'articolo 162 del Codice, non compilano le Sezioni A, B e C della Parte IV.</b></p>	
<p><b>Forma della partecipazione:</b></p>	<p><b>Risposta:</b></p>
<p>L'operatore economico partecipa alla procedura di appalto insieme ad altri <sup>(10)</sup>?</p>	<p><input type="checkbox"/> Sì <input type="checkbox"/> No</p>
<p><b>In caso affermativo, accertarsi che gli altri operatori interessati forniscano un DGUE distinto.</b></p>	
<p><b>In caso affermativo:</b></p> <p>a) Specificare il ruolo dell'operatore economico nel raggruppamento, ovvero consorzio, GEIE, rete di impresa di cui all' art. 65, comma 2, lett. e), f), g), h), ed all'art. 66, comma 1, lett. a), b), c), d), e), f), del Codice (capofila, responsabile di compiti specifici, ecc.)</p> <p>b) Indicare gli altri operatori economici che compartecipano alla procedura di appalto.</p> <p>c) Se pertinente, indicare il nome del raggruppamento partecipante</p>	<p>a): [.....]</p> <p>b): [.....]</p> <p>c): [.....]</p>

<sup>(9)</sup> I riferimenti e l'eventuale classificazione sono indicati nella certificazione.

<sup>(10)</sup> Specificamente **nell'ambito di un raggruppamento, consorzio, joint-venture o altro**

d) Se pertinente, indicare la denominazione degli operatori economici facenti parte di un consorzio di cui all'art. 65, comma 2, lett. b), c), d), del Codice o di una Società di professionisti di cui all'art. 66, comma 1, lett. g), del Codice, che eseguono le prestazioni oggetto del contratto.	d): [.....]
<b>Lotti</b>	<b>Risposta:</b>
Se pertinente, indicare il lotto o i lotti per i quali l'operatore economico intende presentare un'offerta.	[ ]

## B: INFORMAZIONI SUI RAPPRESENTANTI DELL'OPERATORE ECONOMICO

*Se pertinente, indicare nome e indirizzo delle persone abilitate ad agire come rappresentanti, ivi compresi procuratori e institori, dell'operatore economico ai fini della procedura di appalto in oggetto; se intervengono più legali rappresentanti ripetere tante volte quanto necessario.*

***Si specifica che la dichiarazione da inserire in tale sezione deve riferirsi a tutti i soggetti elencati all'articolo 94, comma 3, del Codice e che, nel caso in cui il socio sia una persona giuridica, occorre indicare gli amministratori della stessa.***

<b>Eventuali rappresentanti:</b>	<b>Risposta:</b>
Nome completo; se richiesto, indicare altresì data e luogo di nascita:	[.....]; [.....]
Posizione/Titolo ad agire:	[.....]
Indirizzo postale:	[.....]
Telefono:	[.....]
E-mail:	[.....]
Se necessario, fornire precisazioni sulla rappresentanza (forma, portata, scopo, firma congiunta):	[.....]

## C: INFORMAZIONI SULL'AFFIDAMENTO SULLE CAPACITÀ DI ALTRI SOGGETTI (Articolo 104 del Codice - Avvalimento)

<b>Affidamento:</b>	<b>Risposta:</b>
L'operatore economico fa affidamento sulle capacità di altri soggetti per soddisfare i criteri di selezione della parte IV e rispettare i criteri e le regole (eventuali) della parte V?	[ ]Si [ ]No
L'operatore economico fa affidamento sulle capacità di altri soggetti per migliorare l'offerta?	[ ]Si [ ]No
<b>In caso affermativo:</b>	[.....]
Indicare la denominazione degli operatori economici di cui si intende avvalersi	[.....]
Indicare i requisiti oggetto di avvalimento:	[.....]

***In caso affermativo***, indicare la denominazione degli operatori economici di cui si intende avvalersi, i requisiti oggetto di avvalimento e presentare per ciascuna impresa ausiliaria un DGUE distinto, debitamente compilato e firmato dai soggetti interessati, con le informazioni richieste dalle **sezioni A e B della presente parte, dalla parte III, dalla parte IV ove pertinente e dalla parte VI**.

Si noti che dovrebbero essere indicati anche i tecnici o gli organismi tecnici che non facciano parte integrante dell'operatore economico, in particolare quelli responsabili del controllo della qualità e, per gli appalti pubblici di lavori, quelli di cui l'operatore economico disporrà per l'esecuzione dell'opera.

***Si specifica, inoltre, che l'avvalimento finalizzato a migliorare l'offerta va indicato con una formulazione generica in modo da non anticipare alcun elemento dell'offerta, a cui può essere collegato l'incremento premiale.***

D: INFORMAZIONI CONCERNENTI I SUBAPPALTATORI SULLE CUI CAPACITÀ L'OPERATORE ECONOMICO NON FA AFFIDAMENTO  
(ARTICOLO 119 DEL CODICE - SUBAPPALTO)

**(Tale sezione è da compilare solo se le informazioni sono esplicitamente richieste dalla stazione appaltante o dall'ente concedente).**

<b>Subappaltatore:</b>	<b>Risposta:</b>
------------------------	------------------

<p>L'operatore economico intende subappaltare parte del contratto a terzi?</p> <p><b>In caso affermativo:</b> Elencare i lavori o le parti di opere ovvero i servizi e le forniture o parti di servizi e forniture che si intende subappaltare sull'importo contrattuale</p>	<p><input type="checkbox"/> Sì <input type="checkbox"/> No</p> <p>[.....] [.....]</p>
----------------------------------------------------------------------------------------------------------------------------------------------------------------------------------------------------------------------------------------------------------------------------------	---------------------------------------------------------------------------------------

**Se l'operatore economico ha deciso di subappaltare una parte del contratto, ciascun subappaltatore, a seguito dell'autorizzazione al subappalto da parte della stazione appaltante o ente concedente, dovrà compilare il DGUE.**

**PARTE III: MOTIVI DI ESCLUSIONE** (Articoli da 94 a 98 del Codice)

## A: MOTIVI LEGATI A CONDANNE PENALI

L'articolo 57, paragrafo 1, della direttiva 2014/24/UE stabilisce i seguenti motivi di esclusione (Articolo 94, comma 1, del Codice):	
1.	Partecipazione a un'organizzazione criminale <sup>(11)</sup>
2.	Corruzione <sup>(12)</sup>
3.	Frode <sup>(13)</sup> ;
4.	Reati terroristici o reati connessi alle attività terroristiche <sup>(14)</sup> ;
5.	Riciclaggio di proventi di attività criminose o finanziamento al terrorismo <sup>(15)</sup> ;
6.	Lavoro minorile e altre forme di tratta di esseri umani <sup>(16)</sup>
CODICE	
7.	Ogni altro delitto da cui derivi, quale pena accessoria, l'incapacità di contrattare con la pubblica amministrazione (lett. h, art. 94, comma 1, del Codice);

Motivi legati a condanne penali ai sensi delle disposizioni nazionali di attuazione dei motivi stabiliti dall'articolo 57, paragrafo 1, della direttiva (per l'elenco dei delitti si veda l'articolo 94, comma 1, del Codice):	Risposta:
I soggetti di cui all'art. 94, comma 3, del Codice sono stati <b>condannati con sentenza definitiva</b> o decreto penale di condanna divenuto irrevocabile per uno dei motivi indicati sopra con sentenza con effetto escludente ai sensi dei commi 8 e 9 dell'art. 96 del Codice o in seguito alla quale sia ancora applicabile un periodo di esclusione stabilito direttamente nella sentenza ai sensi dell'art. 96, comma 7, del Codice?	[ ] Sì [ ] No  Se la documentazione pertinente è disponibile elettronicamente, indicare: (indirizzo web, autorità o organismo di emanazione, riferimento preciso della documentazione):  [.....][.....][.....][.....] <sup>(17)</sup>
<b>In caso affermativo</b> , indicare <sup>(18)</sup> :  a) la data della condanna, del decreto penale di condanna, la relativa durata e il reato commesso tra quelli riportati all'articolo 94, comma 1, lettera da a) a h), del Codice e i motivi di condanna  b) dati identificativi delle persone condannate [ ];  c) se stabilita direttamente nella sentenza di condanna la durata della pena accessoria, indicare:	a) Data:[ ], durata: [ ], lettera comma 1, articolo 94 [ ], motivi: [ ], tipologia del reato commesso [ ], dati inerenti all'eventuale avvenuta comminazione della pena accessoria dell'incapacità di contrarre con la pubblica amministrazione e la relativa durata [ ]  b) [.....]  c) durata del periodo d'esclusione [.....], lettera comma 1, articolo 94 [ ]
In caso di sentenze di condanna, l'operatore economico ha adottato misure sufficienti a dimostrare la sua affidabilità nonostante l'esistenza di un pertinente motivo di esclusione <sup>19</sup> ( <b>autodisciplina o "Self-Cleaning"</b> , cfr. <b>articolo 96, comma 6, del Codice</b> )?	[ ] Sì [ ] No
<b>In caso affermativo</b> , descrivere tali misure:  L'operatore economico ha risarcito o si è impegnato a risarcire qualunque danno causato dal reato o dall'illecito	[...] Sì [...] No

<sup>(11)</sup> Quale definita all'articolo 2 della decisione quadro 2008/841/GAI del Consiglio, del 24 ottobre 2008, relativa alla lotta contro la criminalità organizzata (GU L 300 dell'11.11.2008, pag. 42).

<sup>(12)</sup> Quale definita all'articolo 3 della convenzione relativa alla lotta contro la corruzione nella quale sono coinvolti funzionari delle Comunità europee o degli Stati membri dell'Unione europea (GU C 195 del 25.6.1997, pag. 1) e all'articolo 2, paragrafo 1, della decisione quadro 2003/568/GAI del Consiglio, del 22 luglio 2003, relativa alla lotta contro la corruzione nel settore privato (GU L 192 del 31.7.2003, pag. 54). Questo motivo di esclusione comprende la corruzione così come definita nel diritto nazionale dell'amministrazione aggiudicatrice (o ente aggiudicatore) o dell'operatore economico.

<sup>(13)</sup> Ai sensi dell'articolo 1 della convenzione relativa alla tutela degli interessi finanziari delle Comunità europee (GU C 316 del 27.11.1995, pag. 48).

<sup>(14)</sup> Quali definiti agli articoli 1 e 3 della decisione quadro del Consiglio, del 13 giugno 2002, sulla lotta contro il terrorismo (GU L 164 del 22.6.2002, pag. 3). Questo motivo di esclusione comprende anche l'istigazione, il concorso, il tentativo di commettere uno di tali reati, come indicato all'articolo 4 di detta decisione quadro.

<sup>(15)</sup> Quali definiti all'articolo 1 della direttiva 2005/60/CE del Parlamento europeo e del Consiglio, del 26 ottobre 2005, relativa alla prevenzione dell'uso del sistema finanziario a scopo di riciclaggio dei proventi di attività criminose e di finanziamento del terrorismo (GU L 309 del 25.11.2005, pag. 15).

<sup>(16)</sup> Quali definiti all'articolo 2 della direttiva 2011/36/UE del Parlamento europeo e del Consiglio, del 5 aprile 2011, concernente la prevenzione e la repressione della tratta di esseri umani e la protezione delle vittime, e che sostituisce la decisione quadro del Consiglio 2002/629/GAI (GU L 101 del 15.4.2011, pag. 1).

<sup>(17)</sup> Ripetere tante volte quanto necessario.

<sup>(18)</sup> Ripetere tante volte quanto necessario.

<sup>(19)</sup> In conformità alle disposizioni nazionali di attuazione dell'articolo 57, paragrafo 6, della direttiva 2014/24/UE.

L'operatore economico ha chiarito i fatti e le circostanze in modo globale collaborando attivamente con le autorità investigative	[...] Sì [...] No
L'operatore economico ha adottato provvedimenti concreti di carattere tecnico, organizzativo e relativi al personale idonei a prevenire ulteriori reati o illeciti	[...] Sì [...] No
Altro	[.....]
Le misure sono state adottate o devono essere ancora adottate?	[.....]
L'operatore economico ha descritto le misure in un documento separato, allegato al DGUE?	Sì [...] No [...]
Documentazione presente nel FVOE?	Sì [...] No [...]

## B: MOTIVI LEGATI AL PAGAMENTO DI IMPOSTE O CONTRIBUTI PREVIDENZIALI

<b>Pagamento di imposte, tasse o contributi previdenziali</b> (art. 94, comma 6, e art. 95, comma 2, del Codice):	<b>Risposta:</b>	
L'operatore economico ha soddisfatto tutti <b>gli obblighi relativi al pagamento di imposte, tasse o contributi previdenziali</b> , sia nel paese dove è stabilito sia nello Stato membro della stazione appaltante o dell'ente concedente, se diverso dal paese di stabilimento?	[ ] Sì [ ] No	
<b>In caso negativo</b> , indicare:	<b>Imposte/tasse</b>	<b>Contributi previdenziali</b>
a) Paese o Stato membro interessato	a) [.....]	a) [.....]
b) Di quale importo si tratta	b) [.....]	b) [.....]
c) Come è stata stabilita tale inottemperanza:		
1) Mediante una <b>decisione</b> giudiziaria o amministrativa:	c1) [ ] Sì [ ] No	c1) [ ] Sì [ ] No
– Tale decisione è definitiva e vincolante?	- [ ] Sì [ ] No	- [ ] Sì [ ] No
– Indicare la data della sentenza di condanna o della decisione.	- [.....]	- [.....]
– Nel caso di una sentenza di condanna, <b>se stabilita direttamente nella sentenza di condanna</b> , la durata del periodo d'esclusione:	- [.....]	- [.....]
2) In <b>altro modo</b> ? Specificare:	c2) [.....]	c2) [.....]
d) L'operatore economico ha ottemperato od ottempererà ai suoi obblighi, pagando o impegnandosi in modo vincolante a pagare le imposte, le tasse o i contributi previdenziali dovuti, compresi eventuali interessi o multe, avendo effettuato il pagamento o formalizzato l'impegno prima della scadenza del termine per la presentazione della domanda (articolo 94, comma 6, del Codice) oppure ha compensato il debito tributario con crediti certificati vantati nei confronti della pubblica amministrazione (art. 95, comma 2, ult. periodo, del Codice)?	d) [ ] Sì [ ] No	d) [ ] Sì [ ] No
	<b>In caso affermativo</b> , fornire informazioni dettagliate: [.....]	<b>In caso affermativo</b> , fornire informazioni dettagliate: [.....]

Se la documentazione pertinente relativa al pagamento di imposte o contributi previdenziali è disponibile elettronicamente, indicare:	(indirizzo web, autorità o organismo di emanazione, riferimento preciso della documentazione) <sup>(20)</sup> : [.....][.....][.....]
---------------------------------------------------------------------------------------------------------------------------------------	------------------------------------------------------------------------------------------------------------------------------------------

C: MOTIVI LEGATI A INSOLVENZA, CONFLITTO DI INTERESSI O ILLECITI PROFESSIONALI <sup>(21)</sup>

**Si noti che ai fini del presente appalto alcuni dei motivi di esclusione elencati di seguito potrebbero essere stati oggetto di una definizione più precisa nel diritto nazionale, nell'avviso o bando pertinente o nei documenti di gara. Il diritto nazionale può ad esempio prevedere che nel concetto di "grave illecito professionale" rientrino forme diverse di condotta.**

Informazioni su eventuali situazioni di insolvenza, conflitto di interessi o illeciti professionali	Risposta:
L'operatore economico ha violato, <b>per quanto di sua conoscenza, obblighi</b> applicabili in materia di salute e sicurezza sul lavoro, <b>di diritto ambientale, sociale e del lavoro</b> , <sup>(22)</sup> di cui all'articolo 95, comma 1, lett. a), del Codice?	<input type="checkbox"/> Sì <input type="checkbox"/> No
<b>In caso affermativo</b> , l'operatore economico ha adottato misure sufficienti a dimostrare la sua affidabilità nonostante l'esistenza di un pertinente motivo di esclusione (autodisciplina o "Self-Cleaning, cfr. articolo <b>96, comma 6, del Codice</b> )?	<input type="checkbox"/> Sì <input type="checkbox"/> No
<b>In caso affermativo</b> , descrivere tali misure:	[...] Sì [...] No
L'operatore economico ha risarcito o si è impegnato a risarcire qualunque danno causato dal reato o dall'illecito	[...] Sì [...] No
L'operatore economico ha chiarito i fatti e le circostanze in modo globale collaborando attivamente con le autorità investigative	[...] Sì [...] No
L'operatore economico ha adottato provvedimenti concreti di carattere tecnico, organizzativo e relativi al personale idonei a prevenire ulteriori reati o illeciti	[...] Sì [...] No
Altro	[.....]
Le misure sono state adottate o devono essere ancora adottate?	[.....]
L'operatore economico ha descritto le misure in un documento separato, allegato al DGUE?	Sì [...] No [...]
Documentazione presente nel FVOE?	Sì [...] No [...]
L'operatore economico si trova in una delle seguenti situazioni oppure è sottoposto a un procedimento per l'accertamento di una delle seguenti situazioni di cui all'articolo 94, comma 5, lett. d), del Codice:	<input type="checkbox"/> Sì <input type="checkbox"/> No
a) liquidazione giudiziale	<input type="checkbox"/> Sì <input type="checkbox"/> No In caso affermativo indicare gli estremi dei provvedimenti [.....] [.....]
b) liquidazione coatta	<input type="checkbox"/> Sì <input type="checkbox"/> No In caso affermativo indicare gli estremi dei provvedimenti [.....] [.....]
c) concordato preventivo	<input type="checkbox"/> Sì <input type="checkbox"/> No In caso affermativo indicare gli estremi dei provvedimenti [.....] [.....]
d) nei cui confronti sia in corso un procedimento per l'accesso a una di tali procedure	<input type="checkbox"/> Sì <input type="checkbox"/> No In caso affermativo indicare gli estremi dei provvedimenti [.....] [.....]
<b>In caso affermativo:</b>	
L'operatore economico sarà comunque in grado di eseguire il contratto?	<input type="checkbox"/> Sì <input type="checkbox"/> No

<sup>(20)</sup> Ripetere tante volte quanto necessario.<sup>(21)</sup> Cfr. articolo 57, paragrafo 4, della direttiva 2014/24/UE.<sup>(22)</sup> Così come stabiliti ai fini del presente appalto dalla normativa nazionale, dall'avviso o bando pertinente o dai documenti di gara ovvero dall'articolo 18, paragrafo 2, della direttiva 2014/24/UE.

<p>(N.B. Il punto dev'essere compilato dal curatore autorizzato all'esercizio provvisorio che è stato autorizzato dal giudice delegato a partecipare a procedure di affidamento di contratti pubblici ai sensi dell'articolo 124, comma 4 del Codice, indicando gli estremi del provvedimento).</p>	<p>In caso affermativo indicare gli estremi del provvedimento [.....]</p>
<p>L'operatore economico si è reso colpevole di <b>gravi illeciti professionali</b><sup>(23)</sup> di cui all'art. 98 del Codice?</p> <p><b>In caso affermativo</b>, fornire informazioni dettagliate, specificando la tipologia di illecito tra le seguenti:</p> <ul style="list-style-type: none"> <li>• l'operatore economico ha subito l'irrogazione di una sanzione esecutiva dall'Autorità garante della concorrenza e del mercato o da altra autorità di settore, rilevante in relazione all'oggetto specifico dell'appalto (art. 98, comma 3, lett. a, del Codice)?</li> <li>• l'operatore economico ha tentato di influenzare indebitamente il processo decisionale della stazione appaltante o di ottenere informazioni riservate a proprio vantaggio oppure ha fornito, anche per negligenza, informazioni false o fuorvianti suscettibili di influenzare le decisioni sull'esclusione, la selezione o l'aggiudicazione (art. 98, comma 3, lett. b, del Codice)?</li> <li>• l'operatore economico ha dimostrato significative o persistenti carenze nell'esecuzione di un precedente contratto di appalto o di concessione che ne hanno causato la risoluzione per inadempimento oppure la condanna al risarcimento del danno o altre sanzioni comparabili, derivanti da inadempienze particolarmente gravi o la cui ripetizione sia indice di una persistente carenza professionale (art. 98, comma 3, lett. c, del Codice)?</li> <li>• l'operatore economico ha commesso grave inadempimento nei confronti di uno o più subappaltatori (art. 98, comma 3, lett. d, del Codice)?</li> <li>• l'operatore economico ha violato il divieto di intestazione fiduciaria di cui all'articolo 17 della legge 19 marzo 1990, n. 55, (art. 98, comma 3, lett. e, del Codice)?</li> </ul> <p>La violazione è stata rimossa?</p> <ul style="list-style-type: none"> <li>• omessa denuncia all'autorità giudiziaria da parte dell'operatore economico persona offesa dei reati previsti e puniti dagli articoli 317 e 629 del codice penale aggravati ai sensi dell'articolo 416-bis.1 del medesimo codice (art. 98, comma 3, lett. f, del Codice)?</li> </ul> <p>Ricorrono i casi previsti dall'articolo 4, primo comma, della legge 24 novembre 1981, n. 689?</p> <ul style="list-style-type: none"> <li>• contestata commissione da parte dell'operatore economico, ovvero dei soggetti di cui al comma 3 dell'articolo 94 di taluno dei reati consumati o tentati di cui al comma 1 del medesimo articolo 94 (art. 98, comma 3, lett. g, del Codice)?</li> <li>• contestata o accertata commissione, da parte dell'operatore economico oppure dei soggetti di cui al comma 3 dell'articolo 94, di</li> </ul>	<p>[ ] Si [ ] No</p> <p>[ ] Si [ ] No [.....]</p> <p>[ ] Si [ ] No [.....]</p> <p>[ ] Si [ ] No [.....]</p> <p>[ ] Si [ ] No [.....]</p> <p>[ ] Si [ ] No [.....]</p> <p>[ ] Si [ ] No [.....]</p> <p>[ ] Si [ ] No [.....]</p> <p>Se la documentazione pertinente è disponibile elettronicamente, indicare: indirizzo web, autorità o organismo di emanazione, riferimento preciso della documentazione): [.....][.....][.....]</p> <p>[ ] Si [ ] No [.....]</p> <p>[ ] Si [ ] No [.....]</p> <p>Se la documentazione pertinente è disponibile elettronicamente, indicare: indirizzo web, autorità o organismo di emanazione, riferimento preciso della documentazione): [.....][.....][.....]</p> <p>[ ] Si [ ] No [.....]</p> <p>[ ] Si [ ] No [.....]</p>

<sup>(23)</sup> Cfr., ove applicabile, il diritto nazionale, l'avviso o bando pertinente o i documenti di gara.



<p>taluno dei seguenti reati consumati (art. 98, comma 3, lett. h, del Codice)?</p> <p><input type="checkbox"/> 1) abusivo esercizio di una professione, ai sensi dell'articolo 348 del codice penale;</p> <p><input type="checkbox"/> 2) bancarotta semplice, bancarotta fraudolenta, omessa dichiarazione di beni da comprendere nell'inventario fallimentare o ricorso abusivo al credito, di cui agli articoli 216, 217, 218 e 220 del regio decreto 16 marzo 1942, n. 267;</p> <p><input type="checkbox"/> 3) i reati tributari ai sensi del decreto legislativo 10 marzo 2000, n. 74, i delitti societari di cui agli articoli 2621 e seguenti del codice civile o i delitti contro l'industria e il commercio di cui agli articoli da 513 a 517 del codice penale;</p> <p><input type="checkbox"/> 4) i reati urbanistici di cui all'articolo 44, comma 1, lettere b) e c), del testo unico delle disposizioni legislative e regolamentari in materia di edilizia, di cui al decreto del Presidente della Repubblica 6 giugno 2001, n. 380, con riferimento agli affidamenti aventi ad oggetto lavori o servizi di architettura e ingegneria;</p> <p><input type="checkbox"/> 5) i reati previsti dal decreto legislativo 8 giugno 2001, n. 231.</p>	<p><input type="checkbox"/> Sì <input type="checkbox"/> No [.....]</p> <p><input type="checkbox"/> Sì <input type="checkbox"/> No [.....]</p> <p><input type="checkbox"/> Sì <input type="checkbox"/> No [.....]</p> <p><input type="checkbox"/> Sì <input type="checkbox"/> No [.....]</p> <p><input type="checkbox"/> Sì <input type="checkbox"/> No [.....]</p>
<p><b>In caso affermativo</b>, l'operatore economico ha adottato misure di autodisciplina o "Self-Cleaning, (cfr. articolo 96, comma 6, del Codice)?</p> <p><b>In caso affermativo</b>, descrivere tali misure:</p> <p>L'operatore economico ha risarcito o si è impegnato a risarcire qualunque danno causato dal reato o dall'illecito</p> <p>L'operatore economico ha chiarito i fatti e le circostanze in modo globale collaborando attivamente con le autorità investigative</p> <p>L'operatore economico ha adottato provvedimenti concreti di carattere tecnico, organizzativo e relativi al personale idonei a prevenire ulteriori reati o illeciti</p> <p>Altro</p> <p>Le misure sono state adottate o devono essere ancora adottate?</p> <p>L'operatore economico ha descritto le misure in un documento separato, allegato al DGUE?</p> <p>Documentazione presente nel FVOE?</p>	<p><input type="checkbox"/> Sì <input type="checkbox"/> No</p> <p>[...] Sì [...] No</p> <p>[...] Sì [...] No</p> <p>[...] Sì [...] No</p> <p>[.....]</p> <p>[.....]</p> <p>Sì [...] No [...]</p> <p>Sì [...] No [...]</p>
<p><b>L'operatore economico è a conoscenza di qualsiasi conflitto di interessi<sup>(24)</sup> legato alla sua partecipazione alla procedura di appalto (articolo 95, comma 1, lett. b, del Codice)?</b></p> <p><b>In caso affermativo</b>, fornire informazioni dettagliate sulle modalità con cui è stato risolto il conflitto di interessi:</p>	<p><input type="checkbox"/> Sì <input type="checkbox"/> No</p> <p>[.....]</p>

<sup>(24)</sup> Come indicato nel diritto nazionale, nell'avviso o bando pertinente o nei documenti di gara.

<p><b>L'operatore economico o un'impresa a lui collegata ha fornito consulenza</b> alla stazione appaltante o all'ente concedente o ha altrimenti <b>partecipato alla preparazione</b> della procedura d'aggiudicazione (articolo 95, comma 1, lett. c, del Codice)?</p> <p><b>In caso affermativo</b>, fornire informazioni dettagliate sulle misure adottate per prevenire le possibili distorsioni della concorrenza:</p>	<p><input type="checkbox"/> Sì <input type="checkbox"/> No</p> <p>[.....]</p>
<p>L'operatore economico può confermare di:</p> <p>a) <b>non essersi reso</b> gravemente colpevole di <b>false dichiarazioni</b> nel fornire le informazioni richieste per verificare l'assenza di motivi di esclusione o il rispetto dei criteri di selezione?</p> <p>b) <b>non avere occultato</b> tali informazioni?</p> <p>c) <b>non essere iscritto</b> nel casellario informatico tenuto dall'ANAC per aver presentato false dichiarazioni o falsa documentazione nelle procedure di gara e negli affidamenti di subappalti? (art. 94, comma 5, lett. e, del Codice)?</p> <p>d) <b>non essere iscritto</b> nel casellario informatico tenuto dall'ANAC per aver presentato false dichiarazioni o falsa documentazione ai fini del rilascio dell'attestazione di qualificazione? (art. 94, comma 5, lett. f, del Codice)?</p> <p>e) non aver reso false comunicazioni sociali di cui agli articoli 2621 e 2622 del codice civile (art. 94, comma 1, lett. c, del Codice)?</p>	<p><input type="checkbox"/> Sì <input type="checkbox"/> No</p> <p><input type="checkbox"/> Sì <input type="checkbox"/> No</p> <p><input type="checkbox"/> Sì <input type="checkbox"/> No</p> <p><input type="checkbox"/> Sì <input type="checkbox"/> No</p> <p>Se la documentazione pertinente è disponibile elettronicamente, indicare: indirizzo web, autorità o organismo di emanazione, riferimento preciso della documentazione):</p> <p>[.....][.....][.....]</p> <p><input type="checkbox"/> Sì <input type="checkbox"/> No</p> <p>Se la documentazione pertinente è disponibile elettronicamente, indicare: indirizzo web, autorità o organismo di emanazione, riferimento preciso della documentazione</p> <p>[.....][.....][.....]</p>

D: ALTRI MOTIVI DI ESCLUSIONE EVENTUALMENTE PREVISTI DALLA LEGISLAZIONE NAZIONALE DELLO STATO MEMBRO DELLA STAZIONE APPALTANTE O DELL'ENTE CONCEDENTE

<p>MOTIVI DI ESCLUSIONE PREVISTI ESCLUSIVAMENTE DALLA LEGISLAZIONE NAZIONALE (art. 94, comma 1, lett. c) ed h), comma 2, comma 5, lett. a) e lett. b), e art. 53 comma 16-ter del D. Lgs. 165/2001)</p>	<p><b>Risposta:</b></p>
<p>Sussistono a carico dei soggetti indicati al comma 3 dell'art. 94 cause di decadenza, di sospensione o di divieto previste dall'articolo 67 del decreto legislativo 6 settembre 2011, n. 159 o di un tentativo di infiltrazione mafiosa di cui all'articolo 84, comma 4, del medesimo decreto, fermo restando quanto previsto dagli articoli 88, comma 4-bis, e 92, commi 2 e 3, del decreto legislativo 6 settembre 2011, n. 159, con riferimento rispettivamente alle comunicazioni antimafia e alle informazioni antimafia (Articolo 94, comma 2, del Codice)?</p>	<p><input type="checkbox"/> Sì <input type="checkbox"/> No</p> <p>Se la documentazione pertinente è disponibile elettronicamente, indicare: (indirizzo web, autorità o organismo di emanazione, riferimento preciso della documentazione):</p> <p>[.....][.....][.....][.....] (25)</p>
<p>L'operatore economico si trova in una delle seguenti situazioni?</p> <p>1. è stato soggetto alla sanzione interdittiva di cui all'articolo 9, comma 2, lettera c) del decreto legislativo 8 giugno 2001, n. 231 o ad altra sanzione che comporta il divieto di contrarre con la pubblica</p>	<p><input type="checkbox"/> Sì <input type="checkbox"/> No</p>

(25) Ripetere tante volte quanto necessario.

<p>amministrazione, compresi i provvedimenti interdittivi di cui all'articolo 14 del decreto legislativo 9 aprile 2008, n. 81 (Articolo 94, comma 5, lettera a), del Codice);</p> <p>2. è in regola con le norme che disciplinano il diritto al lavoro dei disabili di cui alla legge 12 marzo 1999, n. 68 (Articolo 94, comma 5, lett. b, del Codice);</p> <p>3. si trova, rispetto ad un altro partecipante alla medesima procedura di affidamento, in una situazione tale da far ritenere che le offerte degli operatori economici siano imputabili ad un unico centro decisionale a cagione di accordi tra loro intercorsi (articolo 95, comma 1, lett. d, del Codice)?</p>	<p>Se la documentazione pertinente è disponibile elettronicamente, indicare: indirizzo web, autorità o organismo di emanazione, riferimento preciso della documentazione): [.....][.....][.....]</p> <p><input type="checkbox"/> Sì <input type="checkbox"/> No <input type="checkbox"/> Non è tenuto alla disciplina legge 68/1999 Se la documentazione pertinente è disponibile elettronicamente, indicare: indirizzo web, autorità o organismo di emanazione, riferimento preciso della documentazione): [.....][.....][.....]</p> <p>Nel caso in cui l'operatore non è tenuto alla disciplina legge 68/1999 indicare le motivazioni: (numero dipendenti e/o altro ) [.....][.....][.....]</p> <p><input type="checkbox"/> Sì <input type="checkbox"/> No Se la documentazione pertinente è disponibile elettronicamente, indicare: indirizzo web, autorità o organismo di emanazione, riferimento preciso della documentazione): [.....][.....][.....]</p>
<p>4. L'operatore economico si trova nella condizione prevista dall'art. 53 comma 16-ter del D.Lgs. 165/2001 (pantouflage o revolving door) in quanto ha concluso contratti di lavoro subordinato o autonomo e, comunque, ha attribuito incarichi ad ex dipendenti della stazione appaltante o dell'ente concedente che hanno cessato il loro rapporto di lavoro da meno di tre anni e che negli ultimi tre anni di servizio hanno esercitato poteri autoritativi o negoziali per conto della stessa stazione appaltante o ente concedente nei confronti del medesimo operatore economico?</p>	<p><input type="checkbox"/> Sì <input type="checkbox"/> No</p>

## Parte IV: Criteri di selezione

(artt. 100 e 103 del Codice)

In merito ai criteri di selezione (sezione  $\alpha$  o sezioni da A a D della presente parte) l'operatore economico dichiara che: $\alpha$ : INDICAZIONE GLOBALE PER TUTTI I CRITERI DI SELEZIONE

**L'operatore economico deve compilare questo campo solo se la stazione appaltante o l'ente concedente ha indicato nell'avviso o bando pertinente o nei documenti di gara ivi citati che l'operatore economico può limitarsi a compilare la sezione  $\alpha$  della parte IV senza compilare nessun'altra sezione della parte IV:**

Rispetto di tutti i criteri di selezione richiesti	Risposta
Soddisfa i criteri di selezione richiesti:	<input type="checkbox"/> Sì <input type="checkbox"/> No

A: IDONEITÀ (Articolo 100, comma 1, lettera a), del Codice)

**Tale Sezione è da compilare solo se le informazioni sono state richieste espressamente dalla stazione appaltante o dall'ente concedente nell'avviso o bando pertinente o nei documenti di gara.**

Idoneità	Risposta
----------	----------

<p><b>1) Iscrizione in un registro professionale o commerciale tenuto nello Stato membro di stabilimento</b> <sup>(26)</sup> per un'attività pertinente anche se non coincidente con l'oggetto dell'appalto</p> <p>Se la documentazione pertinente è disponibile elettronicamente, indicare:</p>	<p>[.....]</p> <p>(indirizzo web, autorità o organismo di emanazione, riferimento preciso della documentazione):</p> <p>[.....][.....][.....]</p>
<p><b>2) Per gli appalti di servizi, forniture e lavori:</b></p> <p>È richiesta una particolare <b>autorizzazione o appartenenza</b> a una particolare organizzazione (elenchi, albi, ecc.) per poter prestare il servizio di cui trattasi nel paese di stabilimento dell'operatore economico?</p> <p>Se la documentazione pertinente è disponibile elettronicamente, indicare:</p>	<p><input type="checkbox"/> Sì <input type="checkbox"/> No</p> <p>In caso affermativo, specificare quale documentazione e se l'operatore economico ne dispone: [ .. ] <input type="checkbox"/> Sì <input type="checkbox"/> No (indirizzo web, autorità o organismo di emanazione, riferimento preciso della documentazione):</p> <p>[.....][.....][.....]</p>

<sup>(26)</sup> Conformemente all'elenco dell'allegato XI della direttiva 2014/24/UE; gli operatori economici di taluni Stati membri potrebbero dover soddisfare altri requisiti previsti nello stesso allegato.

## B: CAPACITÀ ECONOMICA E FINANZIARIA (Articolo 100, comma 1, lettera b), del Codice)

**Tale Sezione è da compilare solo se le informazioni sono state richieste espressamente dalla stazione appaltante o dall'ente concedente nell'avviso o bando pertinente o nei documenti di gara.**

Capacità economica e finanziaria	Risposta:
<p>1a) Il <b>fatturato globale</b> maturato nel triennio precedente a quello di indizione della procedura è il seguente (art. 100, comma 11, del Codice):</p> <p><b>e</b></p> <p><b>(per gli appalti di lavori di importo pari o superiore ai 20 milioni di Euro):</b></p> <p>1) l'operatore economico fornisce i parametri economico-finanziari significativi richiesti, certificati da società di revisione ovvero da altri soggetti preposti che si affianchino alle valutazioni tecniche proprie dell'organismo di certificazione, da cui emerga in modo inequivoco l'esposizione finanziaria dell'operatore economico al momento in cui partecipa a una gara di appalto (art. 103, comma 1, lett. a, del Codice)</p> <p><b>in alternativa</b></p> <p>2) l'operatore economico possiede un volume d'affari in lavori pari a due volte l'importo a base di gara, che l'operatore economico deve aver realizzato nei migliori cinque dei dieci anni antecedenti alla data di pubblicazione del bando (art. 103, comma 1, lett. a, del Codice)</p>	<p>Fatturato globale [.....] [...] valuta</p> <p><input type="checkbox"/> Sì <input type="checkbox"/> No</p> <p>Indicare i parametri</p> <p>• [.....] • [.....]</p> <p><input type="checkbox"/> Sì <input type="checkbox"/> No</p> <p>Indicare il volume di affari</p> <p>[.....] valuta</p>
<p>Se le informazioni relative al fatturato globale non sono disponibili per tutto il periodo richiesto, indicare la data di costituzione o di avvio delle attività dell'operatore economico:</p>	<p>[.....]</p>
<p>1b) Per quanto riguarda gli <b>eventuali altri requisiti economici o finanziari</b> specificati nell'avviso o bando pertinente o nei documenti di gara, l'operatore economico dichiara che:</p> <p>Se la documentazione pertinente <b>eventualmente</b> specificata nell'avviso o bando pertinente o nei documenti di gara è disponibile elettronicamente, indicare:</p>	<p>[.....]</p> <p>(indirizzo web, autorità o organismo di emanazione, riferimento preciso della documentazione):</p> <p>[.....].[.....].[.....]</p>

## C: CAPACITÀ TECNICHE E PROFESSIONALI (Articolo 100, comma 1, lettera c), del Codice)

**Tale Sezione è da compilare solo se le informazioni sono state richieste espressamente dalla stazione appaltante o dall'ente concedente nell'avviso o bando pertinente o nei documenti di gara.**

Capacità tecniche e professionali	Risposta:
<p>1a) Unicamente per gli <b>appalti pubblici di lavori</b>, durante il periodo di riferimento<sup>(27)</sup> l'operatore economico <b>ha eseguito i seguenti lavori del tipo specificato:</b></p>	<p>Numero di anni (periodo specificato nell'avviso o bando pertinente o nei documenti di gara): [...]</p> <p>Lavori: [.....]</p>

(27) Le amministrazioni aggiudicatrici possono **richiedere** fino a cinque anni e **ammettere** un'esperienza che risale a **più** di cinque anni prima.

<p>Se la documentazione pertinente sull'esecuzione e sul risultato soddisfacenti dei lavori più importanti è disponibile per via elettronica, indicare:</p> <p><b>e</b></p> <p><b>(per gli appalti di lavori di importo pari o superiore a 100 milioni di euro):</b></p> <p>l'operatore economico fornisce prova di aver eseguito lavori per entità e tipologia compresi nella categoria individuata come prevalente a quelli posti in appalto opportunamente certificati dalle rispettive stazioni appaltanti, tramite presentazione del certificato di esecuzione lavori (art. 103, comma 1, lett. b, del Codice)</p>	<p>(indirizzo web, autorità o organismo di emanazione, riferimento preciso della documentazione):</p> <p>[.....][.....][.....]</p> <p>[ ] Sì [ ] No</p> <p>Indicare i lavori</p> <p>[.....]</p>								
<p>1b) Unicamente per gli <b>appalti pubblici di forniture e di servizi</b>: di aver eseguito nel precedente triennio dalla data di indizione della procedura di gara contratti analoghi a quello in affidamento anche a favore di soggetti privati (art. 100, comma 11, del Codice):</p>	<p>Numero di anni (periodo specificato nell'avviso o bando pertinente o nei documenti di gara):</p> <p>[.....]</p> <table border="1" data-bbox="847 757 1391 869"> <thead> <tr> <th>Descrizione</th> <th>importi</th> <th>date</th> <th>destinatari</th> </tr> </thead> <tbody> <tr> <td> </td> <td> </td> <td> </td> <td> </td> </tr> </tbody> </table>	Descrizione	importi	date	destinatari				
Descrizione	importi	date	destinatari						
<p>2) Per quanto riguarda gli <b>eventuali altri requisiti tecnici e professionali</b> specificati nell'avviso o bando pertinente o nei documenti di gara, l'operatore economico dichiara che:</p> <p>Se la documentazione pertinente <b>eventualmente</b> specificata nell'avviso o bando pertinente o nei documenti di gara è disponibile elettronicamente, indicare:</p>	<p>[.....]</p> <p>(indirizzo web, autorità o organismo di emanazione, riferimento preciso della documentazione):</p> <p>[.....][.....][.....]</p>								

D: SISTEMI DI GARANZIA DELLA QUALITÀ E NORME DI GESTIONE AMBIENTALE

<p><b>L'operatore economico deve fornire informazioni solo se i programmi di garanzia della qualità e/o le norme di gestione ambientale sono stati richiesti dalla stazione appaltante o dall'ente concedente nell'avviso o bando pertinente o nei documenti di gara ivi citati.</b></p>	
<p><b>Sistemi di garanzia della qualità e norme di gestione ambientale</b></p>	<p><b>Risposta:</b></p>
<p>L'operatore economico potrà presentare <b>certificati</b> rilasciati da organismi indipendenti per attestare che egli soddisfa determinate <b>norme di garanzia della qualità</b>, compresa l'accessibilità per le persone con disabilità?</p> <p><b>In caso negativo</b>, spiegare perché e precisare di quali altri mezzi di prova relativi al programma di garanzia della qualità si dispone:</p> <p>Se la documentazione pertinente è disponibile elettronicamente, indicare:</p>	<p>[ ] Sì [ ] No</p> <p>[.....] [.....]</p> <p>(indirizzo web, autorità o organismo di emanazione, riferimento preciso della documentazione):</p> <p>[.....][.....][.....]</p>
<p>L'operatore economico potrà presentare <b>certificati</b> rilasciati da organismi indipendenti per attestare che egli rispetta determinati <b>sistemi o norme di gestione ambientale</b>?</p> <p><b>In caso negativo</b>, spiegare perché e precisare di quali altri mezzi di prova relativi ai <b>sistemi o norme di gestione ambientale</b> si dispone:</p> <p>Se la documentazione pertinente è disponibile elettronicamente, indicare:</p>	<p>[ ] Sì [ ] No</p> <p>[.....] [.....]</p>

	<p>(indirizzo web, autorità o organismo di emanazione, riferimento preciso della documentazione):</p> <p>[.....][.....][.....]</p>
--	------------------------------------------------------------------------------------------------------------------------------------



**Parte V: Riduzione del numero di candidati qualificati** (ARTICOLO 70, COMMA 6, DEL CODICE)

L'operatore economico deve fornire informazioni solo se la stazione appaltante o l'ente concedente ha specificato i criteri e le regole obiettivi e non discriminatori da applicare per limitare il numero di candidati che saranno invitati a presentare un'offerta o a partecipare al dialogo. Tali informazioni, che possono essere accompagnate da condizioni relative ai (tipi di) certificati o alle forme di prove documentali da produrre eventualmente, sono riportate nell'avviso o bando pertinente o nei documenti di gara ivi citati.

Solo per le procedure ristrette, le procedure competitive con negoziazione, le procedure di dialogo competitivo e i partenariati per l'innovazione:

L'operatore economico dichiara:

Riduzione del numero	Risposta:
<p>Di <b>soddisfare</b> i criteri e le regole obiettivi e non discriminatori da applicare per limitare il numero di candidati, come di seguito indicato :</p> <p>Se sono richiesti determinati certificati o altre forme di prove documentali, indicare per <b>ciascun documento</b> se l'operatore economico dispone dei documenti richiesti:</p> <p>Se alcuni di tali certificati o altre forme di prove documentali sono disponibili elettronicamente <sup>(28)</sup>, indicare per <b>ciascun documento</b>:</p>	<p>[.....]</p> <p>[ ] Si [ ] No <sup>(29)</sup></p> <p>(indirizzo web, autorità o organismo di emanazione, riferimento preciso della documentazione):</p> <p>[.....][.....][.....](<sup>30</sup>)</p>

**Parte VI: Dichiarazioni finali**

*Il sottoscritto/i sottoscritti dichiara/dichiarano formalmente che le informazioni riportate nelle precedenti parti da II a V sono veritiere e corrette e che il sottoscritto/i sottoscritti è/sono consapevole/consapevoli delle conseguenze di una grave falsa dichiarazione, ai sensi dell'articolo 76 del DPR 445/2000.*

*Ferme restando le disposizioni degli articoli 40, 43 e 46 del DPR 445/2000, il sottoscritto/i sottoscritti dichiara/dichiarano formalmente di essere in grado di produrre, su richiesta e senza indugio, i certificati e le altre forme di prove documentali del caso, con le seguenti eccezioni:*

- a) se la stazione appaltante o l'ente concedente hanno la possibilità di acquisire direttamente la documentazione complementare accedendo a una banca dati nazionale che sia disponibile gratuitamente in un qualunque Stato membro <sup>(31)</sup>, oppure
- b) a decorrere al più tardi dal 18 aprile 2018 <sup>(32)</sup>, la stazione appaltante o l'ente concedente sono già in possesso della documentazione in questione.

*Il sottoscritto/i sottoscritti autorizza/autorizzano formalmente [nome della stazione appaltante o dell'ente concedente di cui alla parte I, sezione A] ad accedere ai documenti complementari alle informazioni, di cui [alla parte/alla sezione/al punto o ai punti] del presente documento di gara unico europeo, ai fini della [procedura di appalto: (descrizione sommaria, estremi della pubblicazione nella Gazzetta ufficiale dell'Unione europea, numero di riferimento)].*

Data, luogo e, se richiesto o necessario, firma/firme: [.....]

<sup>(28)</sup> Indicare chiaramente la voce cui si riferisce la risposta.

<sup>(29)</sup> Ripetere tante volte quanto necessario.

<sup>(30)</sup> Ripetere tante volte quanto necessario.

<sup>(31)</sup> A condizione che l'operatore economico abbia fornito le informazioni necessarie (indirizzo web, autorità o organismo di emanazione, riferimento preciso della documentazione) in modo da consentire all'amministrazione aggiudicatrice o all'ente aggiudicatore di acquisire la documentazione. Se necessario, accludere il pertinente assenso.

<sup>(32)</sup> In funzione dell'attuazione nazionale dell'articolo 59, paragrafo 5, secondo comma, della direttiva 2014/24/UE.

**PATTO DI INTEGRITA' PER L'AFFIDAMENTO DI LAVORI, SERVIZI E FORNITURE**

Riferimento: art. 1, 17° comma della Legge 06.11.2012 n. 190 e s.m.i.

Approvato con deliberazione del Direttore Generale dell'ARNAS "G. Brotzu" n. 934 del 05/07/2023

DENOMINAZIONE DITTA	
CODICE FISCALE / PARTITA I.V.A.	
SEDE LEGALE VIA / PIAZZA CITTA'	
RIFERIMENTO PROCEDURA DI GARA	PROGRAMMA REGIONALE SARDEGNA FESR 2021 – 2027. PRIORITY 5 SARDEGNA PIÙ SOCIALE E INCLUSIVA. OSPEDALE – AZIONE 5.5.2 – DGR 4/62 DEL 15/02/2024 – CODICE CUP C29I24000700009. Procedura Negoziata, ai sensi dell'art. n. 50 comma 1 lett. e) del D. Lgs. 36/2023, per la fornitura di un Irradiatore di Sacche Ematiche, da installare presso il Corpo Staccato del P.O. San Michele dell'ARNAS "G. Brotzu"
<input type="checkbox"/> SERVIZI <input checked="" type="checkbox"/> FORNITURE <input type="checkbox"/> LAVORI	
GARA A.N.A.C. n.	

**Art. 1**
**Ambito di applicazione**

- 1) Il Patto di integrità è lo strumento che l'ARNAS "G. Brotzu" di Cagliari adotta al fine di disciplinare i comportamenti degli operatori economici e del personale sia interno che esterno alla Regione Autonoma della Sardegna ed al Sistema Regione di cui alla L.R. 24/2014 nell'ambito delle procedure di affidamento e gestione degli appalti di lavori, servizi e forniture di cui al D. Lgs. 36/2023.
- 2) Il patto di integrità stabilisce l'obbligo reciproco che si instaura tra le Amministrazioni aggiudicatrici e gli operatori economici di improntare i propri comportamenti ai principi di trasparenza e integrità.
- 3) Il Patto di integrità deve costituire parte integrante della documentazione di gara e del successivo contratto.
- 4) La partecipazione alle procedure di gara e l'iscrizione al Mercato elettronico regionale "SardegnaCAT" e ad eventuali altri elenchi e/o albi fornitori, è subordinata all'accettazione vincolante del Patto di integrità.
- 5) Il Patto di integrità si applica con le medesime modalità anche ai contratti di subappalto di cui all'art. 119 del D. Lgs. 36/2023.
- 6) Per quanto non disciplinato dal presente Patto si rinvia al Codice di comportamento del personale dell'ARNAS "G. Brotzu" di Cagliari al rispetto del quale sono tenuti i collaboratori a qualsiasi titolo di imprese fornitrici di beni o servizi e che realizzano opere in favore dell'Amministrazione.

**Art. 2**
**Obblighi degli operatori economici nei confronti della stazione appaltante**

- 1) L'operatore economico:
  - a) dichiara di non aver fatto ricorso, e si obbliga a non ricorrere, ad alcuna mediazione o altra opera di terzi finalizzata all'aggiudicazione e/o gestione del contratto;
  - b) dichiara di non avere condizionato, e si impegna a non condizionare, il procedimento amministrativo con azioni dirette a influenzare il contenuto del bando o altro atto equipollente al fine di condizionare le modalità di scelta del contraente;



- c) dichiara di non aver corrisposto, né promesso di corrispondere, e si impegna a non corrispondere né promettere di corrispondere ad alcuno, direttamente o tramite terzi, ivi compresi soggetti collegati o controllati, somme di danaro o altre utilità finalizzate all'aggiudicazione o a facilitare la gestione del contratto;
  - d) dichiara con riferimento alla specifica procedura di affidamento di non aver preso parte né di aver praticato intese o adottato azioni, e si impegna a non prendere parte e a non praticare intese o adottare azioni, tese a restringere la concorrenza o il mercato, vietate ai sensi della normativa vigente, ivi inclusi gli artt. 101 e successivi del Trattato sul funzionamento dell'Unione Europea (TFUE) e gli artt.2 e successivi della L. 287/1990; dichiara altresì che l'offerta è stata predisposta nel pieno rispetto della predetta normativa;
  - e) si impegna a segnalare all'Amministrazione aggiudicatrice qualsiasi tentativo illecito da parte di terzi di turbare o distorcere le fasi della procedura di affidamento e dell'esecuzione del contratto;
  - f) si impegna a segnalare all'Amministrazione aggiudicatrice qualsiasi richiesta illecita o pretesa da parte di dipendenti dell'Amministrazione o di chiunque possa influenzare le decisioni relative alla procedura di affidamento o di esecuzione del contratto con le modalità e gli strumenti messi a disposizione dalla Regione Autonoma della Sardegna;
  - g) si obbliga a rispettare le disposizioni di cui all'art. 53, comma 16, del d.lgs.165/2001, così come introdotto dall'art.1, comma 42, L. 190/2012 (L. anticorruzione);
  - h) si impegna, qualora i fatti di cui ai precedenti punti e), f), g), costituiscano reato, a sporgere denuncia all'autorità giudiziaria o alla polizia giudiziaria;
- 2) L'operatore economico aggiudicatario si impegna ad adempiere con la dovuta diligenza alla corretta esecuzione del contratto.

### Art. 3

#### Obblighi dell'Amministrazione aggiudicatrice

- 1) L'ARNAS "G. Brotzu" di Cagliari:
- a) si obbliga a rispettare i principi di trasparenza e integrità già disciplinati dal Codice di comportamento del personale dell'ARNAS "G. Brotzu" di Cagliari nonché le misure di prevenzione della corruzione inserite nel Piano triennale di prevenzione vigente;
  - b) si obbliga a non influenzare il procedimento amministrativo diretto a definire il contenuto del bando o altro atto equipollente, al fine di condizionare le modalità di scelta del contraente;
  - c) si obbliga a non richiedere, a non accettare ed a non ricevere direttamente o tramite terzi, somme di danaro o altre utilità finalizzate a favorire la scelta di un determinato operatore economico;
  - d) si obbliga a non richiedere, a non accettare ed a non ricevere direttamente o tramite terzi, somme di danaro o altre utilità finalizzate a influenzare in maniera distorsiva la corretta gestione del contratto;
  - e) si impegna a segnalare al proprio Responsabile per la prevenzione della corruzione qualsiasi tentativo illecito da parte di terzi di turbare o distorcere le fasi di svolgimento delle procedure di affidamento e/o l'esecuzione del contratto, con le modalità e gli strumenti messi a disposizione dall'ARNAS "G. Brotzu" di Cagliari;
  - f) si impegna a segnalare al proprio Responsabile per la prevenzione della corruzione qualsiasi richiesta illecita o pretesa da parte di operatori economici o di chiunque possa influenzare le decisioni relative alla procedura di affidamento o di esecuzione del contratto, con le modalità e gli strumenti messi a disposizione dall'ARNAS "G. Brotzu" di Cagliari;
  - g) si obbliga a rispettare le disposizioni di cui all'art. 53, comma 16, del d.lgs. 165/2001, così come introdotto dall'art.1, comma 42, L. 190/2012 (L. anticorruzione);
  - h) si impegna, qualora i fatti di cui ai precedenti punti e) f) g) costituiscano reato, a sporgere denuncia all'autorità giudiziaria o alla polizia giudiziaria;
  - i) si impegna all'atto della nomina dei componenti della commissione di gara a rispettare le norme in materia di incompatibilità e inconfiribilità di incarichi di cui al D. Lgs. n. 39/2013;
  - j) si impegna a far sottoscrivere ai componenti della predetta Commissione la dichiarazione di assenza di cause di incompatibilità e inconfiribilità di incarichi e quella con cui ciascuno dei componenti assume l'obbligo di dichiarare il verificarsi di qualsiasi situazione di conflitto di interesse e in particolare di astenersi in tutte le situazioni in cui possano essere coinvolti, oltre che interessi propri e dei suoi parenti, affini entro il secondo grado, del coniuge o di



conviventi, interessi di:

- persone con le quali abbia rapporti di frequentazione abituale;
- soggetti ed organizzazioni con cui egli o il coniuge abbia causa pendente o grave inimicizia o rapporti di credito o debito significativi;
- soggetti od organizzazioni di cui sia tutore, curatore, procuratore o agente;
- enti, associazioni anche non riconosciute, comitati, società o stabilimenti di cui sia amministratore, o gerente, o nelle quali ricopra cariche sociali e/o di rappresentanza;
- in ogni altro caso in cui esistano gravi ragioni di opportunità e convenienza.

- 2) L'ARNAS "G. Brotzu" di Cagliari si impegna ad adempiere con la dovuta diligenza alla corretta esecuzione del contratto e a verificare nel contempo la corretta esecuzione delle controprestazioni.

#### Art. 4

##### Violazione del Patto di integrità

- 1) La violazione da parte dell'operatore economico, sia in veste di concorrente che di aggiudicatario, di uno degli impegni previsti a suo carico dall'articolo 2, può comportare, secondo la gravità della violazione rilevata e la fase in cui la violazione è accertata, le seguenti sanzioni:
  - a) l'esclusione dalla procedura di affidamento;
  - b) la risoluzione di diritto del contratto;
  - c) escussione totale o parziale, dal 10% al 50%, dei depositi cauzionali o altre garanzie depositate ai fini della partecipazione alla procedura di affidamento;
  - d) interdizione del concorrente a partecipare ad altre gare indette dalla medesima stazione appaltante per un periodo di tempo compreso tra sei mesi e tre anni;
- 2) L'applicazione delle sanzioni conseguenti alle violazioni di cui al presente Patto avviene con garanzia di adeguato contraddittorio dall'amministrazione aggiudicatrice, secondo le regole generali degli appalti pubblici.
- 3) L'ARNAS "G. Brotzu" di Cagliari individuerà con successivo regolamento interno le sanzioni da applicare in concreto secondo il criterio di colpevolezza, gradualità e proporzionalità in rapporto alla gravità della violazione rilevata.
- 4) In ogni caso, per le violazioni di cui all'art. 2 comma 1, lett. a), b), c), d) del presente Patto, è sempre disposta l'escussione del deposito cauzionale o altra garanzia depositata ai fini della partecipazione alla procedura di affidamento, l'esclusione dalla gara o la risoluzione *ipso iure* del contratto, salvo che le stazioni appaltanti, con apposito atto, decidano di non avvalersi della predetta risoluzione, qualora ritengano che la stessa sia pregiudizievole agli interessi pubblici di cui all'articolo 121, comma 2 del D. Lgs. 104/2010, nonché l'interdizione del concorrente a partecipare ad altre gare indette dalla medesima stazione appaltante per sei mesi decorrenti dalla comunicazione del provvedimento di applicazione della sanzione. Nei casi di recidiva nelle violazioni di cui al superiore art. 2 c. 1 lett. a), b), c), d), e per le medesime violazioni, si applica l'interdizione del concorrente a partecipare ad altre gare indette dalla medesima stazione appaltante per tre anni decorrenti dalla comunicazione del provvedimento di applicazione della sanzione.
- 5) L'ARNAS "G. Brotzu" di Cagliari, ai sensi dell'art. 1382 c.c., si riserva la facoltà di richiedere il risarcimento del maggior danno effettivamente subito, ove lo ritenga superiore all'ammontare delle cauzioni o delle altre garanzie di cui al precedente comma 2, lett. c) del presente articolo.
- 6) Qualora le violazioni attengano a comportamenti che implicano il coinvolgimento anche dell'ufficio appaltante le stesse saranno accertate dalla commissione di cui alle linee guida sul "*whistleblowing*" di cui alla deliberazione della Giunta Regionale n. 30/15 del 16/06/2015 le sanzioni saranno applicate dall'organismo ad esso direttamente superiore.

#### Art. 5

**Efficacia del patto di integrità**

Il presente Patto di Integrità e le sanzioni applicabili resteranno in vigore sino alla completa esecuzione del contratto sottoscritto a seguito della procedura di affidamento e all'estinzione delle relative obbligazioni.

Il contenuto del presente documento può essere integrato dagli eventuali futuri Protocolli di legalità sottoscritti da questa Amministrazione.

Luogo e data

L'operatore economico

ARANS G. Brotzu

\_\_\_\_\_

\_\_\_\_\_

L'Operatore economico dichiara di aver letto, e di accettare espressamente, le disposizioni contenute nell'art. 2 e nell'art. 4, comma 3, della presente scrittura.

Luogo e data

L'operatore economico

\_\_\_\_\_



LEGENDA SIMBOLI		
CATEGORIA	SIMBOLO FIGURATO	DEFINIZIONE
ESTINTORI		ESTINTORE PORTATILE
SISTEMI ANTINCENDIO IDRICI		IDRANTE A MURO CON TUBAZIONE FLESSIONE E LANCIA
SISTEMI DI SEGNALAZIONE MANUALE D'INCENDIO		ATTACCO PER AUTOPOMPA SINGOLO E DOPIO
SISTEMI DI SEGNALAZIONE OTTICA INCENDIO		PULSANTE DI ALLARME
SISTEMI DI SEGNALAZIONE AUTOMATICO DI INCENDIO		TARGA OTTICA DI ALLARME
SEGNALAZIONE ACUSTICO DI INCENDIO		RIVELATORE OTTICO DI FUMO
ELEMENTI COSTRUTTIVI E RELATIVE		PORTA RESISTENTE AL FUOCO
		PORTA RESISTENTE AL FUOCO CON ELETTROMAGNETI MURATURA REI 60
APERTURE		ZONE FILTRO E PROTETTE
SISTEMA DI VIE D'USCITA		PERCORSO DI USCITA: - VERSO L'ALTO - ORIZZONTALE - VERSO IL BASSO
SICUREZZA ELETTRICA		LAMPADA AUTONOMA DI EMERGENZA CON BATTERIE INCORPORATE
		DIFFUSORE ACUSTICO PER TRASMISSIONE MESSAGGI DA POSTAZIONE CONTROLLO
		PULSANTE SGANCIO GENERALE EMERGENZA
		QUADRO ELETTRICO

NOTA: QUANDO TRATTASI DI ELEMENTI COSTRUTTIVI RESISTENTI AL FUOCO ACCANTO AL SIMBOLO ORIGINARIO DOVRA' INDICARSI LA VOCE REI 60 O R CON IL RELATIVO NUMERO CHE ESPRIME I MINUTI PRM

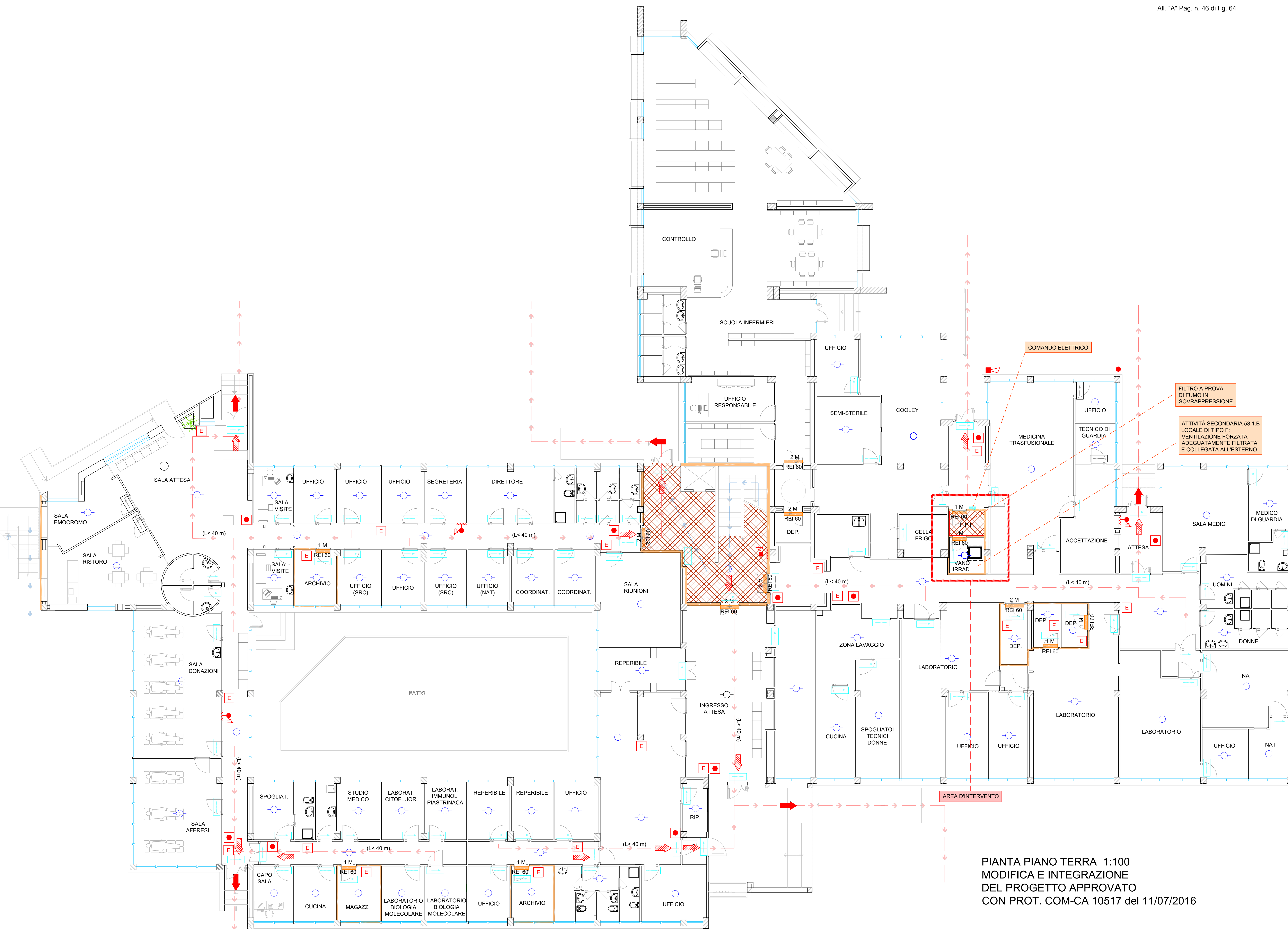

PIANTA PIANO TERRA 1:100  
MODIFICA E INTEGRAZIONE  
DEL PROGETTO APPROVATO  
CON PROT. COM-CA 10517 del 11/07/2016

 **ARNAS G. BROTTU**  
AZIENDA DI RILIEVO NAZIONALE  
ED ALTA SPECIALIZZAZIONE (D.P.C.M. 8/4/96)  
Piazzale Ricci, 1 - 09134 Cagliari (Italia) - Centralino - 39(0)705391  
DIREZIONE GENERALE - Tel. - 39(0)70 539445 Fax - 39(0)70 539270 - CF e P. IVA 02315520920

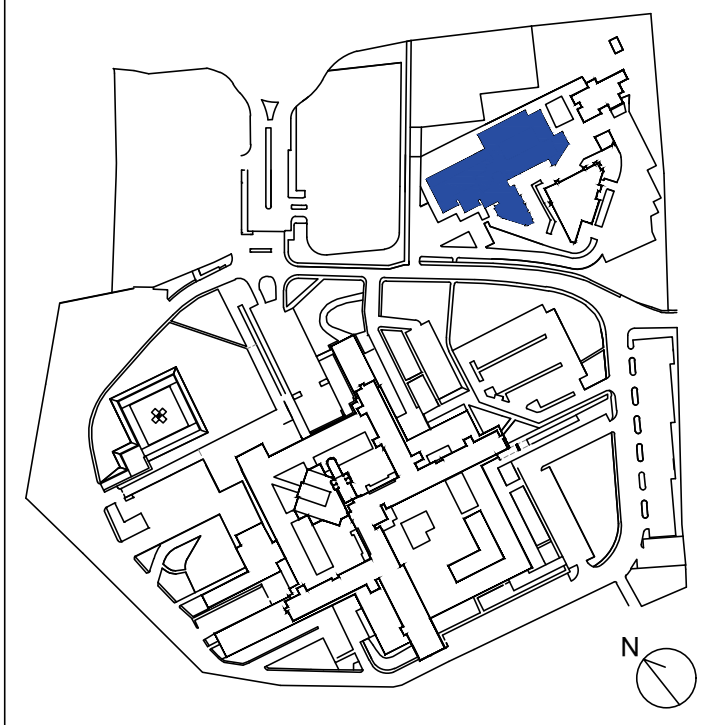
 **P.O. SAN MICHELE**  
**CORPO SEPARATO**  
MODIFICA E INTEGRAZIONE DEL  
PROGETTO APPROVATO CON PROT.  
COM-CA 10517 del 11/07/2016  
REALIZZAZIONE DI UN VANO PER  
IRRADIATORE Cs 137 - ATTIVITÀ 58.1.B

PROGETTISTA Ing. Giovanni Mascia N° Albo 6430 Ordine degli Ingegneri della Provincia di Cagliari	DATA: <b>OTTOBRE 2023</b>
DIRETTORE DEL SERVIZIO LAVORI PUBBLICI E MANUTENZIONI Ing. Gianluca Borelli	TAVOLA: <b>2</b>
PREVENZIONE INCENDI PIANTA PIANO TERRA MODIFICHE E INTEGRAZIONI DEL PROGETTO APPROVATO CON PROT. COM-CA del 11/07/2016	SCALA: <b>1:100</b>
	FILE:
	REV. N.:



**Azienda Ospedaliera Brotzu**

**P.O. SAN MICHELE**

Piazzale Ricchi, 1 – Cagliari

OGGETTO:  
CORPO SEPARATO  
REALIZZAZIONE VANO DESTINATO  
ALL'APPARECCHIATURA PER  
L'IRRADIAZIONE DEL SANGUE

**DISCIPLINARE TECNICO**

Cagliari, li Marzo 2017

il Tecnico





## **PREMESSA**

La presente relazione tecnica definisce i criteri progettuali adottati per la realizzazione di un vano destinato a contenere un'apparecchiatura per l'irradiazione del sangue presso il Centro Trasfusionale, ubicato al piano terra nel "Corpo Separato" del P.O. San Michele.

Gli interventi previsti saranno conformi alle prescrizioni vigenti impartite dal D.M. 18/09/2002 inerenti la regola tecnica di prevenzione incendi nelle strutture sanitarie, dalla normativa nazionale in materia di radioprotezione, nello specifico il D.Lgs. 230/1995 modificato con i successivi D.Lgs. 241/2000 e D.Lgs. 257/2001 e dalla normativa relativa alla sicurezza e salute nei luoghi di lavoro il D. Lgs. 81/2008 e s.m.i.

Gli interventi previsti saranno eseguiti conformemente alle richieste indicate nella documentazione a base di appalto e sviluppate secondo i criteri progettuali e modalità di esecuzione successivamente descritti.

Completano la documentazione tecnica, per il complesso di cui all'oggetto, gli elaborati tecnico-amministrativi che individuano quantitativamente e qualitativamente l'intervento.



## GLI INTERVENTI

Gli interventi previsti constano principalmente di opere civili, quali:

- a) **demolizione di preesistente parete divisoria in laterizio**, dim. 2230xH3200 mm, separante il corridoio d'ingresso dall'esterno al Centro Trasfusionale e il corridoio interno di distribuzione agli altri vari ambienti, come meglio specificato nell'elaborato grafico denominato Tav. UNICA – Stato attuale e intervento;
- b) **realizzazione di n. 2 separanti tramezzarie** in lastre di cartongesso aventi resistenza al fuoco REI 120, rispettivamente n. 1 di delimitazione con il corridoio d'ingresso del vano di alloggiamento dell'apparecchiatura di cui trattasi (dim. 2230xH3200 mm circa) e n. 1 di delimitazione con il retrostante corridoio interno (dim. 3500xH3200 mm circa).  
Le nuove pareti dovranno essere composte mediante disposizione di orditura metallica costituita da profili in acciaio zincato, nello specifico, quelli perimetrali aventi forma ad "U" spessore 75 mm e da montanti verticali a "C" posti a un interasse di 60 cm ad eccezione del vano porta che sarà opportunamente irrobustito, su cui verranno interposte le lastre di gesso rivestito di spessore 12,5 mm;
- c) **rivestimento antincendio delle preesistenti pareti** perimetrali in laterizio mediante fornitura e posa in opera di lastre certificate REI 120 in calcio silicato idrato rinforzato con fibre di cellulosa ed additivi inorganici, esenti da amianto, fibre inorganiche, gesso ed altre matrici minerali idrate, dello spessore 9 mm. Le lastre di cui sopra saranno fissate direttamente alla muratura da proteggere seguendo accuratamente le prescrizioni del produttore, mediante impiego di specifici tasselli metallici ad espansione nel numero minimo di 4 per ogni mq, compreso la rifinitura delle giunzioni delle lastre mediante stuccatura con apposito composto e banda di supporto;
- d) **fornitura e montaggio di n.1 porta tagliafuoco REI120** ad un'anta dim. 900x2150 mm, di accesso al vano precedentemente detto;
- e) **realizzazione di sistema di controllo degli accessi** mediante fornitura e installazione di:
  - n. 1 alimentatore con funzione di back-up, 13,5 Vdc - 4A, tipo Legrand 076718 o equivalente, atto a fornire la normale alimentazione al sistema e garantire il funzionamento del sistema controllo accessi e l'apertura dell'elettroserratura anche caso di black-out;



- n. 1 batteria alimentazione di emergenza, tipo Legrand 040749 o equivalente, da installare nell'apposito alloggiamento previsto all'interno dell'alimentatore, garantendo circa 12 ore di autonomia in caso di mancanza della tensione di rete;
  - n. 1 centrale di controllo per la gestione centralizzata dei dispositivi di controllo accessi tramite PC (protocollo IP), tipo Legrand 076704 o equivalente, dotata di ingresso RJ 45 per il collegamento alla rete VDI. La comunicazione tra le unità di controllo ed il PC avviene tramite rete Ethernet mediante uso di cavo UTP Cat 5E e connettori RJ45;
  - n. 2 lettori biometrici di impronte digitali e badge e la trasformazione in keycode, tipo Legrand 076731 o equivalente, da accoppiare alla serratura elettrica installata nella porta di accesso da monitorare, per lo sblocco del relativo scrocco e da connettere al preesistente personal computer, per la registrazione, la memorizzazione e il monitoraggio remoto degli accessi/utenti;
  - n. 1 software per la gestione centralizzata degli impianti di controllo accessi, tipo Legrand 076706 o equivalente, consentendo di gestire 256 punti di accessi, fino a 64 gruppi di utenza, memorizzazione fino 10.000 eventi (ingressi, uscite), fino a 64 profili temporali, compreso il supporto fisico con software, la chiave hardware e tutti gli accessori necessari per la corretta installazione e funzionamento;
  - n. 3 badge in formato carta di credito (ISO 50x80 mm), tipo Legrand 076711 o equivalente, tecnologia utilizzata: trasponder con protocollo Mifare 13,56 MHz - memoria standard 1 kB;
  - n. 1 programmatore per gestione badge RFID e SW Manager, da collegare al PC mediante connessione USB, che consente di programmare i nuovi badge, gestire i profili utente, ecc.
- f) **rimodulazione funzionale della preesistente controsoffittatura** in funzione delle nuove disposizioni progettuali mediante:
- rimozione della preesistente bordatura perimetrale e sostituzione con pannello resistente al fuoco in relazione alla posa in opera del rivestimento antincendio degli spiccati murari preesistenti;
  - fornitura e montaggio delle pannellature mancanti e relativa orditura di sostegno, necessarie a costituire la continuità della plafonatura;



- g) **rimodulazione funzionale e redistribuzione delle dotazioni elettriche** in relazione agli interventi previsti mediante slaccio dell'apparecchio illuminante preesistente nel vano di destinazione dell'apparecchiatura di cui trattasi dalla restante linea principale di illuminazione e riallaccio al nuovo punto di comando da predisporre in funzione della porta di accesso;
- h) **raffrescamento pittorico** delle superfici verticali degli ambienti interessati dalle lavorazioni mediante applicazione di due mani di idropittura lavabile traspirante, colore bianco, resistente all'invecchiamento, agli agenti atmosferici ed alle muffe, a base di resine sintetiche;
- i) **fornitura e posa in opera di n. 1 piastra in acciaio** di ripartizione del carico applicato sul solaio dall'apparecchiatura, avente dim. 1000x1000 mm, spessore lamiera 10 mm;
- j) **fornitura e montaggio n. 1 rivelatore ottico di fumo in controsoffitto**, sensibile alla riflessione/diffusione della luce (effetto Tyndall), compatibile con la preesistente centrale di rivelazione fumi;
- k) **fornitura e montaggio n. 1 rivelatore ottico di fumo in ambiente**, sensibile alla riflessione/diffusione della luce (effetto Tyndall), compatibile con la preesistente centrale di rivelazione fumi;
- l) **fornitura e montaggio n. 2 ripetitori ottici di fumo** per la ripetizione dello stato d'allarme di rilevatori nascosti, da ubicare rispettivamente n. 1 in esterno in prossimità della porta di accesso e n. 1 internamente al nuovo vano in prossimità del rivelatore stesso;
- m) **connessione al loop di zona** dei nuovi componenti dell'impianto di rivelazione fumi, inclusa la programmazione e il collaudo finale del sistema;
- n) **fornitura e posa in opera n. 1 estintore portatile a polvere 21A144BC**;
- o) **fornitura e posa in opera n. 1 estintore portatile a CO<sub>2</sub>**.

Gli interventi sopra esposti indicano in sintesi le tipologie di svolgimento delle lavorazioni previste che comunque, per un'analisi più approfondita e dettagliata, vengono rimandati agli elaborati progettuali e al relativo computo metrico estimativo allegato.

Inoltre l'esecuzione delle opere di adeguamento dovranno avvenire per fasi di lavoro temporalmente individuate su aree circoscritte e segregate dalle parti contigue del complesso ospedaliero, in modo tale da consentire la massima continuità di tutte le funzioni sanitarie delle zone non interessate dagli interventi su esposti.



## DETTAGLI TECNICI

### SISTEMA DI GESTIONE E CONTROLLO DEGLI ACCESSI: apparatati

#### ALIMENTATORE 12 V con funzione di backup emergenza

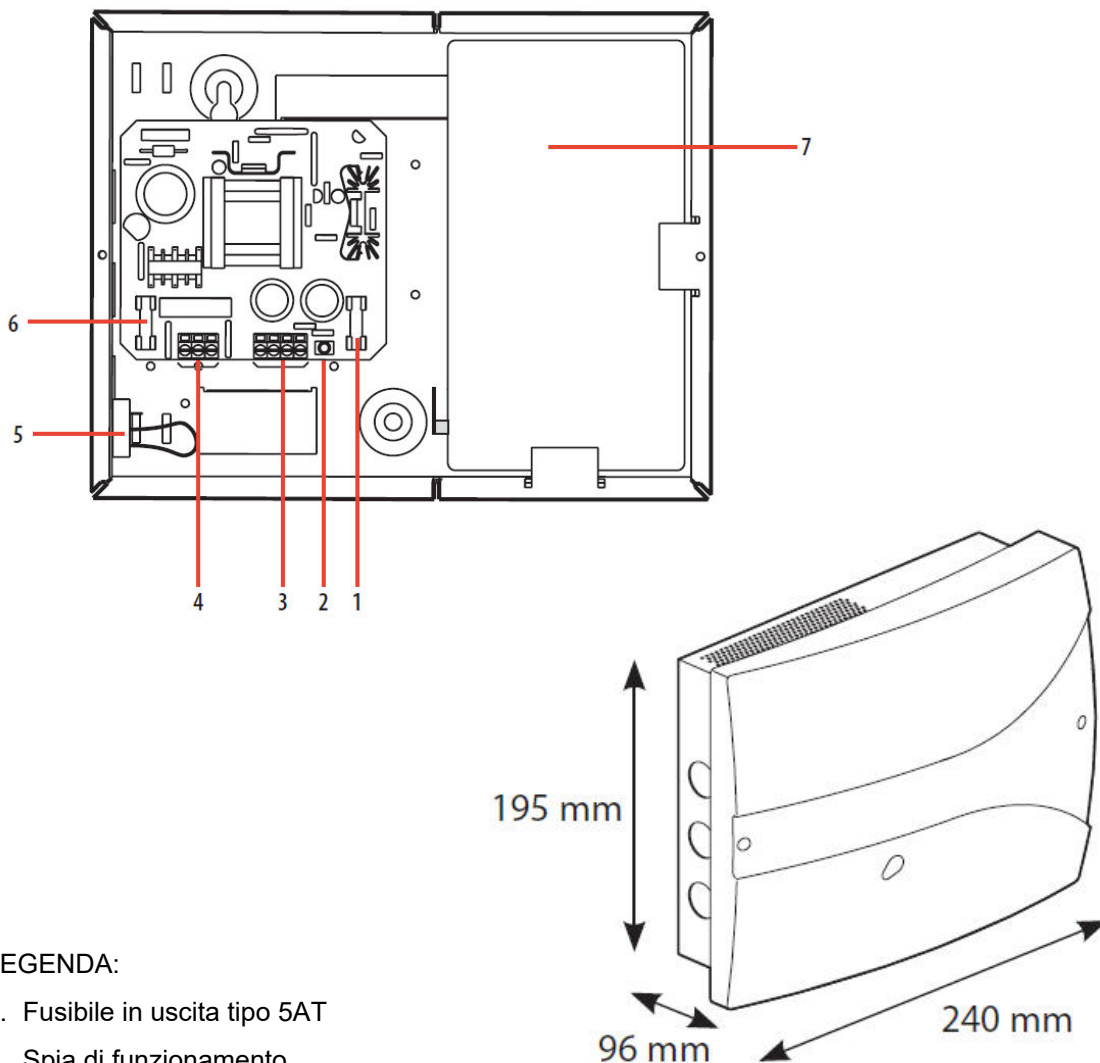

#### LEGENDA:

1. Fusibile in uscita tipo 5AT
2. Spia di funzionamento
3. Morsetto bassa tensione:
  - morsetti di ingresso per il collegamento della batteria tampone
  - morsetti di uscita 13,5 Vdc
4. Morsetto di ingresso tensione di alimentazione 230 Vac 50/60 Hz
5. Morsetti con contatto di autoprotezione contro l'apertura o la rimozione del coperchio (NC)
6. Fusibile sull'ingresso (1AT)



## 7. Batteria

## DATI TECNICI:

Tensione di ingresso: 230 Vac 50/60 Hz

Corrente assorbita in ingresso: 620 mA

Fusibile di protezione sull'ingresso: 1 AT (Ritardato)

Potenza: 66 VA

Tensione di uscita: 13,5 Vdc

Corrente erogata in uscita: 4 A

Fusibile di protezione sull'uscita: 5 AT (Ritardato)

Batteria di back-up: 12 Vdc 7Ah

Tempo stimato di Back-up:  $\leq 12$ h

Grado di protezione: IP30

Grado di robustezza: IK07

Temperatura di funzionamento: (0) (+40) °C

## SCHEMA DI COLLEGAMENTO

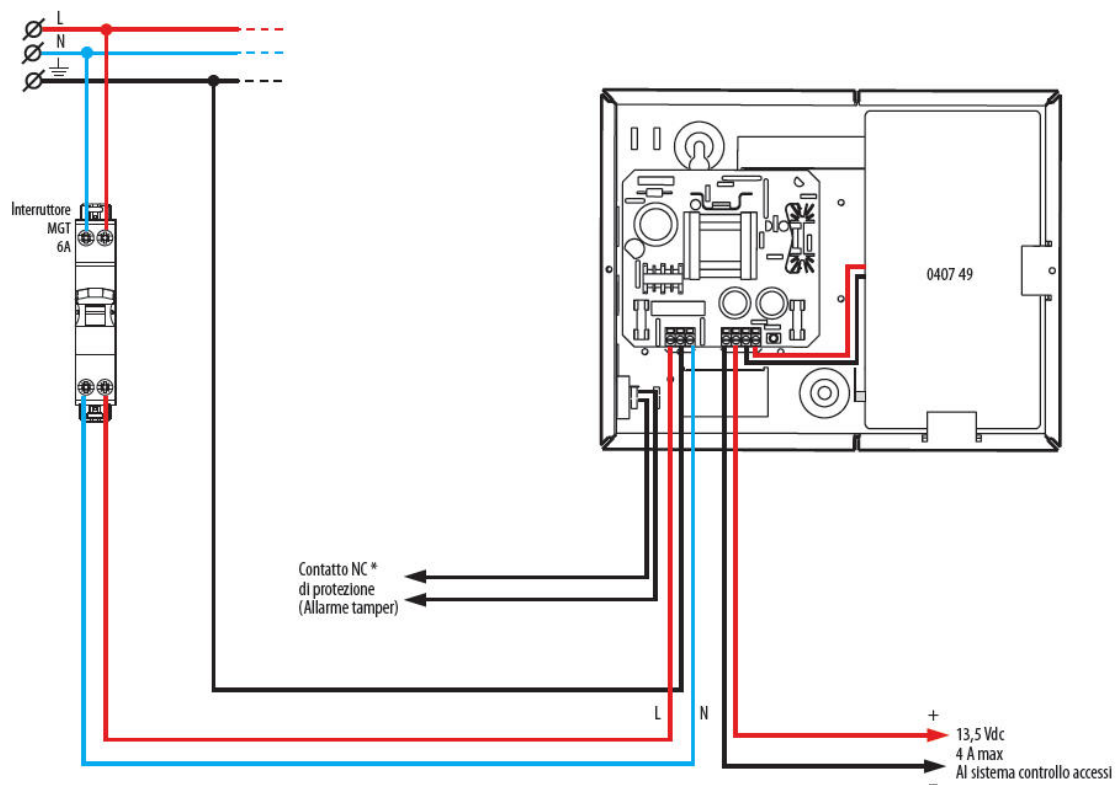



## LETTORE DI IMPRONTA DIGITALE E BADGE

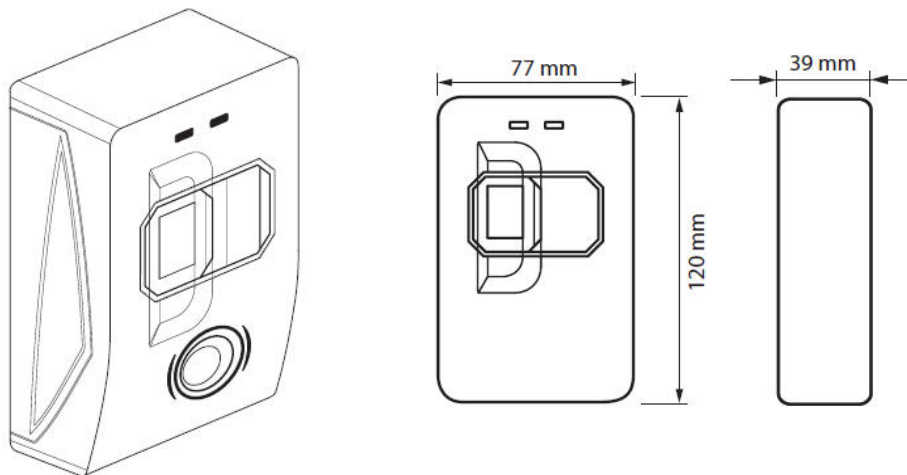

## SCHEMA TIPO DI MONTAGGIO:

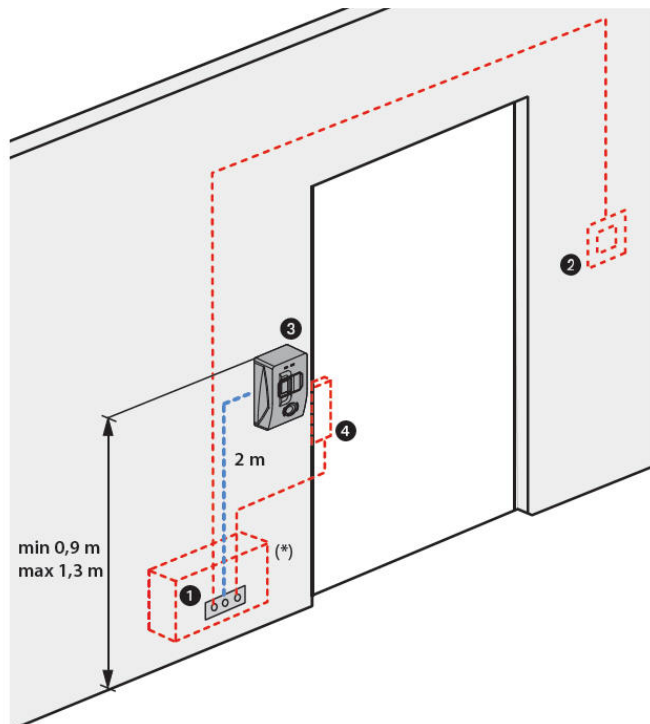

### LEGENDA:

1. quadretto elettrico dedicato
2. lettore interno impronte digitali e badge
3. lettore esterno impronte digitali e badge
4. elettroserratura





## SCHEMA DI COLLEGAMENTO:

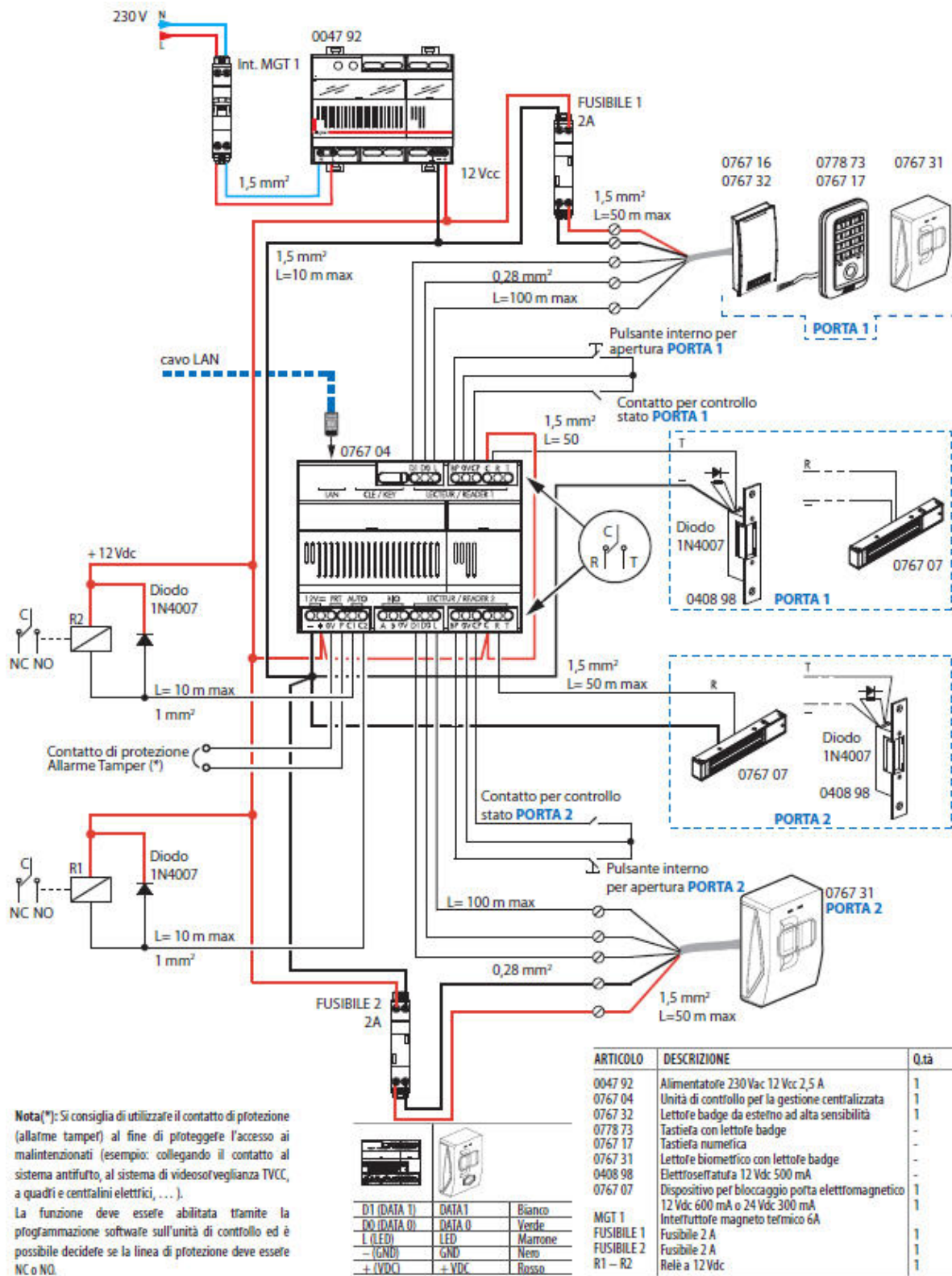

**Prescrizioni alle norme**

Tutte le apparecchiature fornite dovranno essere conformi alle normative vigenti in materia di sicurezza, devono corrispondere a tutte le prescrizioni di legge e devono avere il Marchio Europeo CE. Tutti i materiali devono essere conformi alle normative UNI, CEI.

I materiali dovranno essere idonei agli impianti cui saranno destinati e di ottima qualità.

La Ditta aggiudicataria deve garantire che i prodotti, i materiali e le apparecchiature fornite siano esenti da vizi e conformi alle prescrizioni tecniche attinenti alla conservazione e all'impiego.

La Ditta aggiudicataria è pertanto obbligata ad eliminare a proprie spese, tutti i difetti manifestatisi nei beni forniti durante il periodo di garanzia, dipendenti da vizi di costruzione o da difetti dei materiali impiegati, anche con la loro sostituzione.

**CONSEGNA**

Al termine delle lavorazioni progettualmente previste, si dovrà procedere alla messa in esercizio di tutti gli impianti e al collaudo finale delle apparecchiature fornite.

**DOCUMENTAZIONE**

La Ditta aggiudicataria è obbligata a fornire senza ulteriore corrispettivo i manuali ed ogni altra documentazione tecnica, redatti in lingua italiana, idonei ad assicurare il funzionamento delle apparecchiature fornite.

Al termine dei lavori dovranno essere consegnati i seguenti documenti:

- Certificazioni degli apparati e dei materiali installati;
- Dichiarazioni di conformità delle apparecchiature e degli impianti installati.

**GARANZIA E ASSISTENZA**

Dovrà essere fornita garanzia minima di 24 mesi su tutti i componenti messi in opera.

**RACCOMANDAZIONI PER EVITARE DISSERVIZI AL PERSONALE**

L'installazione sarà svolta in perfetta autonomia e regola d'arte.

La ditta dovrà, inoltre, concordare con il personale del Servizio Manutenzioni i giorni e gli orari nei quali procedere alle lavorazioni.

Al termine dei lavori le aree interessate dagli interventi dovranno essere lasciate libere da tutti i materiali di scarto e da eventuali attrezzature non più impiegate.

Sarà cura dell'Azienda Ospedaliera, attraverso il personale del Servizio Manutenzioni, fornire il punto di attacco per l'alimentazione elettrica degli utensili utilizzati.

L'Appaltatore si assicurerà che siano presi tutti gli accorgimenti che riterrà opportuni affinché, durante i lavori, sia minimizzato il disagio per il personale in servizio presso il Reparto.

**TEMPO UTILE**

Le lavorazioni e le attività di smaltimento dei materiali rimossi o di risulta, dovranno terminarsi nei termini indicati nella lettera d'invito.

Nella lettera sarà indicata l'entità delle penali per ogni giorno di ritardo rispetto al termine per la consegna.



### Autodichiarazioni ai sensi degli artt. 46 e 47 D.P.R. 445/2000

**OGGETTO: PROGRAMMA REGIONALE SARDEGNA FESR 2021 – 2027. PRIORITÀ 5 SARDEGNA PIÙ SOCIALE E INCLUSIVA. OSPEDALE – AZIONE 5.5.2 – DGR 4/62 DEL 15/02/2024 – CODICE CUP C29I24000700009.** Procedura Negoziata, ai sensi dell'art. n. 50 comma 1 lett. e) del D. Lgs. 36/2023, per la fornitura di un Irradiatore di Sacche Ematiche, da installare presso il Corpo Staccato del P.O. San Michele dell'ARNAS "G. Brotzu"

Il sottoscritto _____
nato a _____ il _____
residente nel Comune di _____ Provincia _____
Via/Piazza _____ n. _____
in qualità di Legale rappresentante ( <i>oppure quale procuratore del legale rappresentante</i> ) dell'Impresa _____
con sede nel Comune di _____ Provincia _____
Via/Piazza _____ n. _____
con codice fiscale numero _____ e con partita IVA numero _____
Telefono _____ Fax _____
Posta elettronica certificata _____

### Dichiara

ai sensi degli articoli 46 e 47 del D.P.R. 445/2000,

**ove ricorra la circostanza:**

- ai sensi dell'art. 47, co. 2, D.L. 31 maggio 2021, n. 77, conv. con mod. dalla L. n.108/2021, di essere un **operatore economico con più di 50 dipendenti e tenuto alla redazione del rapporto sulla situazione del personale ex art. 46 del D.Lgs. n.198/2006**, nonché:
- di aver prodotto nella presente procedura copia dell'ultimo rapporto redatto sulla situazione del personale ex art. 46 del Codice delle Pari Opportunità, corredato dall'attestazione di conformità a quello già trasmesso alle rappresentanze sindacali aziendali e ai consiglieri regionali di parità;
- in caso di inottemperanza, di aver prodotto nella presente procedura copia dell'ultimo rapporto redatto sulla situazione del personale ex art. 46 del Codice delle Pari Opportunità, predisposto e trasmesso, contestualmente al momento di presentazione dell'offerta, alle rappresentanze sindacali aziendali e alla consigliera e al consigliere regionale di parità, corredato di attestazione della sua trasmissione;

**1) ove ricorra la circostanza:**

- ai sensi dell'art. 47, co. 3, D.L. 31 maggio 2021, n. 77, conv. con mod. dalla L. n.108/2021, di essere un **operatore economico che occupa un numero pari o superiore a 15 dipendenti non tenuto alla redazione del rapporto sulla situazione del personale ex art.46 del D.Lgs. n. 198/2006**, e:
- di non trovarsi nell'impossibilità di partecipare a procedure di affidamento afferenti agli investimenti pubblici finanziati con le risorse derivanti da PNRR e PNC per aver violato l'obbligo di consegna alla stazione appaltante con la quale abbiano stipulato un precedente contratto d'appalto, finanziato in tutto o in parte con i predetti fondi del PNRR o del PNC, della relazione di genere



di cui all'articolo 47, comma 3 del D.L. n. 77 del 2021 trasmessa alle rappresentanze sindacali aziendali e alla consigliera e al consigliere regionale di parità, entro i 6 mesi dalla conclusione del contratto medesimo. La violazione del suddetto obbligo determina l'impossibilità di partecipare per un periodo di dodici mesi ad ulteriori procedure di affidamento afferenti agli investimenti pubblici finanziati con le risorse derivanti da PNRR e PNC;

- di impegnarsi a consegnare al RUP, entro sei mesi dalla conclusione del contratto, una relazione di genere sulla situazione del personale maschile e femminile, in ognuna delle professioni ed in relazione allo stato di assunzioni, della formazione, della promozione professionale, dei livelli, dei passaggi di categoria o di qualifica, di altri fenomeni di mobilità, dell'intervento della Cassa integrazione guadagni, dei licenziamenti, dei prepensionamenti e pensionamenti, della retribuzione effettivamente corrisposta, nonché di impegnarsi a trasmettere detta relazione alle rappresentanze sindacali aziendali e alla consigliera e al consigliere regionale di parità. La mancata produzione della relazione comporta l'applicazione delle penali di cui all'articolo 47, comma 6, del decreto-legge 31 maggio 2021, n. 77, convertito, con modificazioni, dalla legge 29 luglio 2021, n. 108, da commisurarsi in base alla gravità della violazione e proporzionali rispetto all'importo del contratto o alla prestazione dello stesso, nonché l'impossibilità di partecipare in forma singola ovvero in raggruppamento temporaneo, per un periodo di dodici mesi, ad ulteriori procedure di affidamento afferenti agli investimenti pubblici finanziati con le risorse derivanti da PNRR e PNC;

2) **ove ricorra la circostanza:**

- ai sensi dell'articolo 47, comma 3-bis, del decreto legge 31 maggio 2021, n. 77, convertito con modificazioni dalla legge 29 luglio 2021, n. 108, di essere un **operatore economico che occupa un numero pari o superiore a quindici dipendenti** che si impegna a consegnare al RUP la certificazione di cui all'art. 17 della **L. n. 68/1999**, nonché la relazione relativa all'avvenuto assolvimento degli obblighi previsti a carico delle imprese dalla succitata legge 12 marzo 1999, n.68, e ad eventuali sanzioni e provvedimenti imposti a carico delle imprese nel triennio precedente la data di scadenza della presentazione delle offerte. L'operatore economico è, altresì, tenuto a trasmettere la relazione alle rappresentanze sindacali aziendali. La mancata produzione della relazione comporta l'applicazione delle penali di cui all'articolo 47, comma 6, del decreto-legge 31 maggio 2021, n. 77, convertito, con modificazioni, dalla legge 29 luglio 2021, n. 108, da commisurarsi in base alla gravità della violazione e proporzionali rispetto all'importo del contratto o alla prestazione dello stesso;
- 3) ai sensi dell'art. 47, co.4 del decreto-legge 31 maggio 2021, n. 77, convertito con modificazioni dalla legge 29 luglio 2021, n. 108, di impegnarsi ad assicurare, in caso di aggiudicazione del contratto, una quota pari al 30% delle assunzioni necessarie per l'esecuzione del contratto o per la relazione delle attività ad esse connesse o strumentali, sia all'occupazione giovanile sia all'occupazione femminile;
- 4) il concorrente si obbliga al rispetto del principio del "non arrecare un danno significativo" (cd. "Do No Significant Harm" - DNSH) secondo il quale nessuna misura finanziata deve arrecare danno agli obiettivi ambientali, in coerenza con l'art. 17 del Regolamento (UE) 2020/852. Tale principio è teso a provare che gli investimenti e le riforme previste non ostacolano la mitigazione dei cambiamenti climatici;

Data

Firma/e

**Check list-Scheda 4 - Acquisto, Leasing, Noleggio di apparecchiature elettriche ed elettroniche utilizzate nel settore sanitario**

*Verifiche e controlli da condurre per garantire il principio DNSH*

Tempo di svolgimento delle verifiche	n.	Elemento di controllo	Codice Dispositivo	Esito (Sì/No/Non applicabile)	Commento (obbligatorio in caso di N/A)
Ex-ante	1	Nel libretto d'istruzione sono comprese istruzioni che spieghino come ridurre al minimo il consumo di energia?	A7		
			A8		
			A10		
			C11		
			C12		
			C13		
			C14		
			C15		
			C16		
			C17		
			C18		
			C15 BIS		
			C16 BIS		
			C17 BIS		
	C18 BIS				
	2	Nel libretto d'istruzione sono comprese istruzioni che spieghino come ridurre al minimo il consumo di acqua?	A7		
			A8		
			A10		
			C11		
			C12		
			C13		
			C14		
			C15		
			C16		
			C17		
			C18		
C15 BIS					
C16 BIS					
C17 BIS					
C18 BIS					

Ex-ante	3	L'offerente rende disponibili le parti di ricambio originali o equivalenti (direttamente o tramite mandatar) per la durata di vita prevista dell'apparecchiatura, per un periodo di almeno cinque anni oltre al periodo di garanzia?	A7		
			A8		
			A10		
			C11		
			C12		
			C13		
			C14		
			C15		
			C16		
			C17		
	C18				
	C15 BIS				
	C16 BIS				
	C17 BIS				
	C18 BIS				
	4	L'offerente fornisce le raccomandazioni per un'adeguata manutenzione del prodotto, comprese informazioni sulle parti di ricambio che possono essere sostituite, consigli per la pulizia?	A7		
			A8		
			A10		
			C11		
			C12		
C13					
C14					
C15					
C16					
C17					
C18					
C15 BIS					
C16 BIS					
C17 BIS					
C18 BIS					



<b>Ex-ante</b>	5	Nel libretto di istruzioni per gli utenti è illustrato come utilizzare l'apparecchiatura per ridurre al minimo l'impatto ambientale durante l'installazione, l'utilizzo, il funzionamento e lo smaltimento/riciclaggio?	A7		
			A8		
			A10		
			C11		
			C12		
			C13		
			C14		
			C15		
			C16		
			C17		
			C18		
			C15 BIS		
			C16 BIS		
			C17 BIS		
	C18 BIS				
	6	L'offerente è regolarmente iscritto alla piattaforma RAEE, in qualità di produttore e/o distributore?	A7		
			A8		
			A10		
			C11		
			C12		
			C13		
			C14		
			C15		
			C16		
			C17		
			C18		
C15 BIS					
C16 BIS					
C17 BIS					
C18 BIS					

<b>Ex-ante</b>	7	Sono state fornite le informazioni sulla presenza nel prodotto o nei prodotti acquistati, in virtù del contratto, di sostanze dell'elenco delle sostanze estremamente problematiche (SVHC) candidate di cui all'articolo 57 del regolamento (CE) n. 1907/2006 (regolamento REACH)?	A7		
			A8		
			A10		
			C11		
			C12		
			C13		
			C14		
			C15		
			C16		
			C17		
			C18		
			C15 BIS		
			C16 BIS		
			C17 BIS		
			C18 BIS		

**S.C. A.B.S.E.****SSR SARDEGNA**

RIF: N.T.

070/539388

**Oggetto: PROGRAMMA REGIONALE SARDEGNA FESR 2021 – 2027. PRIORITÀ 5 SARDEGNA PIÙ SOCIALE E INCLUSIVA. OSPEDALE – AZIONE 5.5.2 – DGR 4/62 DEL 15/02/2024 – CODICE CUP C29I24000700009.** Procedura Negoziata, ai sensi dell'art. n. 50 comma 1 lett. e) del D. Lgs. 36/2023, per la fornitura di un Irradiatore di Sacche Ematiche, da installare presso il Corpo Staccato del P.O. San Michele dell'ARNAS "G. Brotzu".

Si attesta che l'Operatore Economico \_\_\_\_\_ nella persona del sig. \_\_\_\_\_ ha effettuato il giorno \_\_\_\_\_ il sopralluogo previsto dalla gara avente oggetto: **"PROGRAMMA REGIONALE SARDEGNA FESR 2021 – 2027. PRIORITÀ 5 SARDEGNA PIÙ SOCIALE E INCLUSIVA. OSPEDALE – AZIONE 5.5.2 – DGR 4/62 DEL 15/02/2024 – CODICE CUP C29I24000700009.** Procedura Negoziata, ai sensi dell'art. n. 50 comma 1 lett. e) del D. Lgs. 36/2023, per la fornitura di un Irradiatore di Sacche Ematiche, da installare presso il Corpo Staccato del P.O. San Michele dell'ARNAS "G. Brotzu".

Operatore Economico

S.C. Servizio Informatico e Tecnologie Sanitarie